



Electrolux



electrolux.com/register



KL87X200T

ИНСТАЛИРАЊЕ / NAMESTITEV

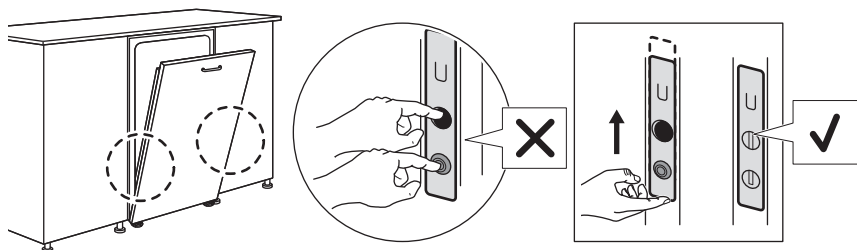
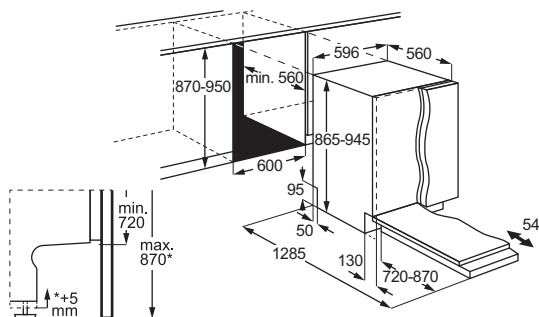

1. БЕЗБЕДНОСНЕ ИНФОРМАЦИЈЕ	3	9. ПУЊЕЊЕ МАШИНЕ ЗА ПРАЊЕ СУДОВА	13
2. БЕЗБЕДНОСНА УПУТСТВА	4	10. СВАКОДНЕВНА УПОТРЕБА	16
3. ОПИС ПРОИЗВОДА	6	11. НАПОМЕНЕ И САВЕТИ	18
4. КОМАНДНА ТАБЛА	7	12. НЕГА И ЧИШЋЕЊЕ	19
5. ПРОГРАМИ И ОПЦИЈЕ	8	13. РЕШАВАЊЕ ПРОБЛЕМА	22
6. ПОДЕШАВАЊА	9	14. ТЕХНИЧКИ ПОДАЦИ	26
7. БЕЖИЧНА ВЕЗА	11	15. ЕКОЛОШКА ПИТАЊА	27
8. ПРЕ ПРВЕ УПОТРЕБЕ	12		

1. ⚠ БЕЗБЕДНОСНЕ ИНФОРМАЦИЈЕ

Пре инсталације и коришћења уређаја, пажљиво прочитајте приложено упутство. Произвођач није одговоран за било какве повреде или штету који су резултат неисправне инсталације или употребе. Чувајте упутство за употребу на безбедном и приступачном месту за будуће коришћење.

1.1 Безбедност деце и осетљивих особа

- Овај уређај могу да користе деца старија од 8 година и особе са смањеним физичким, чулним или менталним способностима, као особе којима недостају искуство и знање, уколико им се обезбеди надзор или им се дају упутства у вези са употребом уређаја на безбедан начин и уколико схватају могуће опасности. Децу млађа од 8 година, као и особе са веома тешким и сложеним инвалидитетом, треба држати даље од уређаја, осим ако су под сталним надзором.

- Децу треба контролисати како се не би играла са уређајем.
- Детерџенте држите ван домаћаја деце.
- Децу и кућне љубимце држите подаље од уређаја док су његова врата отворена.
- Деца не смеју да обављају чишћење и корисничко одржавање уређаја без надзора.

1.2 Опште мере безбедности

- Овај уређај је намењен искључиво за чишћење кућног посуђа и прибора за јело.
- Овај уређај је намењен за употребу у једном домаћинству у затвореним просторима.
- Уређај се може користити у канцеларијама, хотелским собама, пансионима, сеоским туристичким домаћинствима и сличним објектима за смештај где употреба не превазилази (просечан) ниво потрошње по домаћинству.

- Немојте да мењате спецификацију овог уређаја.
- Радни притисак воде (минимум и максимум) мора бити између 0.05 (0.5) / 1 (10) МПа (бар).
- Следите максималан број од 15 комплета посуђа.
- Врата уређаја не би требало да остану у отвореном положају да не би дошло до саплитања.
- Уколико је кабл за напајање оштећен, мора да га замени произвођач, овлашћени сервисни центар или квалификована лица како би се избегла опасност.
- **УПОЗОРЕЊЕ:** Ножеви и други шиљат кухињски прибор морају се ставити у корпу водоравно или тако да им врхови буду окренути наниже.
- Пре било каквог поступка одржавања уређаја, искључите га и извадите утикач кабла за напајање из зидне утичнице.
- Не чистите уређај распршивачима воде нити паром под високим притиском.
- Ако уређај има отворе за вентилацију у постољу, они не смеју бити прекривени, нпр. тепихом.
- Уређај треба да се повеже на довод воде помоћу новог приложеног црева. Старо црево се не сме поново користити.

2. БЕЗБЕДНОСНА УПУТСТВА

2.1 Монтажа

УПОЗОРЕЊЕ!

Само квалификована особа може да инсталира овај уређај.

- Уклоните комплетну амбалажу.
- Немојте да инсталирате или користите оштећен уређај.
- Пратите приложена упутства за монтажу.
- Будите опрезни када померате уређај јер је тежак. Увек користите заштитне рукавице и затворену обућу.
- Не инсталирајте и не користите уређај на температурама испод 0 °С.
- Инсталирајте уређај на сигурно и прикладно место које испуњава захтеве за инсталацију.
- Не користите овај уређај пре него што га, због безбедности, инсталирате у уградни елемент.
- Ако панел кухињског елемента није монтиран, врата могу неочекивано да се затворе. Пажљиво отворите врата уређаја како бисте избегли ризик од повреде. Након инсталације уверите се да су пластични поклопци постављени на положај. Оштећење или уклањање пластичних поклопаца са стране врата може утицати на функционисање уређаја и може довести до повреда. Уколико је пластични поклопац оштећен, обратите се овлашћеном сервисном центру да га замени.

2.2 Прикључење на електричну мрежу

⚠ УПОЗОРЕЊЕ!

Ризик од пожара и струјног удара.

- УПОЗОРЕЊЕ: Овај уређај је предвиђен за монтажу/прикључивање на проводник уземљења зграде.
- Проверите да ли су параметри на плочици са техничким карактеристикама компатибилни са електричним напајањем.
- Увек користите прописно уграђену утичницу са заштитом од струјног удара.
- Немојте да користите адаптере са више утичница и продужне каблове.
- Спречите оштећивање утикача и напојног кабла. Ако је потребна замена, обратите се нашем овлашћеном сервисном центру.
- Повежите утикач на мрежу тек на крају монтаже и осигурајте приступ утикачу.
- Не искључујте уређај повлачењем за кабл за напајање. Кабл искључите тако што ћете извући утикач из утичнице.

2.3 Прикључивање воде

⚠ УПОЗОРЕЊЕ!

Ризик од струјног удара.

- Немојте оштетити црева за воду.
- Пре него што се повежете на нове цеви, цеви које се дуго нису користиле, након поправки или монтаже нових уређаја (нпр. водомера), пустите воду да тече док не постане чиста.
- Проверите да ли има цурења воде током и након прве употребе.
- Уколико је црево за довод воде оштећено, одмах затворите славину за воду и искључите кабл за напајање из утичнице. Обратите се овлашћеном сервису да замени црево за довод воде.
- Губитак електричне енергије деактивира систем заштите од воде, повећавајући ризик од поплаве.
- Црево за довод воде има сигурносни вентил и омотач у коме се налази струјни кабл.

2.4 Употреба

- Држите запаљиве производе или предмете натопљене запаљивим производима даље од уређаја.

- Детерџенти за машину за прање посуђа су опасни. Поштујте упутства о безбедности са паковања детерџента.
- Немојте да пијете воду из уређаја ни да се играте њоме.
- Сачекајте да се програм заврши пре него што уклоните судове, јер детерџент може остати на јелима.
- Немојте постављати предмете или примењивати притисак на отворена врата уређаја.
- Уређај може да испусти врелу пару ако отворите врата док је програм у току.

2.5 Унутрашње осветљење

⚠ УПОЗОРЕЊЕ!

Ризик од повреде.

- Овај уређај има унутрашњу лампу која се укључује када отворите врата или укључите уређај док су врата отворена. Лампа се искључује када затворите врата, искључите уређај или аутоматски након одређеног времена.
- Да бисте заменили унутрашње осветљење, контактирајте овлашћени сервисни центар.

2.6 Сервисирање

- За поправку уређаја обратите се овлашћеном сервисном центру. Користите само оригиналне резервне делове.
- Самостална поправка или непрофесионална поправка може бити небезбедна и може поништити гаранцију.
- Следећи резервни делови доступни су барем 7 година након укидања модела: мотор; пумпа за циркулацију и испуштање; грејачи и грејни елементи, укључујући и топлотне пумпе; цеви и сродна опрема, као што су црева, вентили, филтери и блокаде; структурни и унутрашњи делови повезани са склоповима врата; штампана кола; електронски дисплеји; пресостати, термостати и сензори; софтвер и фирмвер, укључујући и софтвер за ресетовање. Следећи резервни делови доступни су барем 10 година након укидања модела: шарке и заптивке врата, остали заптивачи, прскалице, испусни филтери, унутрашње решетке и пластични додаци као што су корпе и поклопци. Трајање тог периода може бити дуже у

вашој земљи. За више информација посетите наш веб-сајт.

- Неки резервни делови су доступни само професионалним мајсторима и можда нису релевантни за модел.
- Што се тиче једне или више сијалица у овом производу и резервних делова који се продају засебно: Те сијалице су намењене да издрже екстремне физичке услове у кућним уређајима, као што су температура, вибрације и влажност ваздуха, или су намењене за приказ информација о радном статусу уређаја. Нису намењене за друге примене и нису погодне за осветљавање просторија у домаћинству.

2.7 Одлагање

⚠ УПОЗОРЕЊЕ!

Постоји могућност од повређивања или гушења.

- Одвојте кабл за напајање уређаја од мрежног напајања.
- Одсеците кабл за напајање и баците га у смеће.
- Уклоните ручицу од врата да бисте спречили да се деца и кућни љубимци затворе у уређају.

3. ОПИС ПРОИЗВОДА

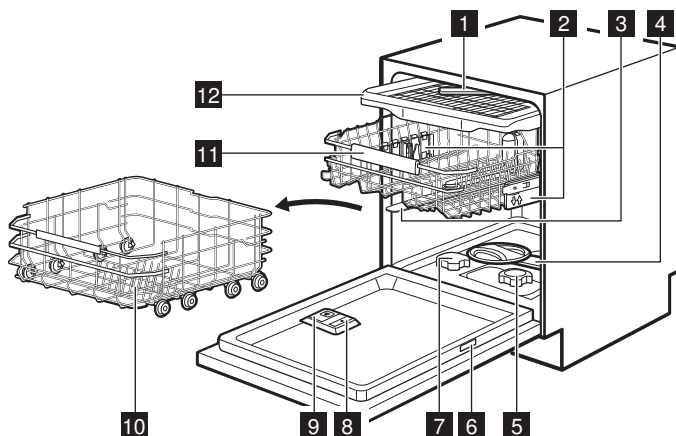

- 1 Крак са млазницама на највишем положају
- 2 Подешавачи за висину корпе
- 3 Горњи крак са млазницама
- 4 Доњи крак са млазницама
- 5 Филтери
- 6 Плочица са техничким карактеристикама
- 7 Посуда за со
- 8 Дозатор средства за испирање
- 9 Дозатор детерџента
- 10 Доња корпа
- 11 Горња корпа

- 12 Фиока за прибор за јело

3.1 Плочица са техничким карактеристикама



- A. QR кôд
- B. Назив модела
- C. Број производа
- D. Серијски број

- E. Тип производа
- F. Електричне карактеристике

QR-код може да се користи на два начина. Скенирајте QR-код камером на мобилном уређају да бисте отворили апликацију у продавници апликација. Инсталирајте апликацију.

Скенирајте QR код помоћу скенера у апликацији да бисте упарили машину за прање судова са мобилним уређајем.

3.2 TimeOnFloor

Функција приказује следеће информације на поду испод врата уређаја:

- Преостало време када програм почне.
- 0:00 и CLEAN када је програм завршен.
- DELAY и одбројавање када одложени старт почиње.
- Код грешке када уређај не ради исправно.

i Када функција AirDry отвори врата, функција TimeOnFloor је искључена. Да бисте проверили преостало време текућег програма, погледајте дисплеј командне табле.

4. КОМАНДНА ТАБЛА

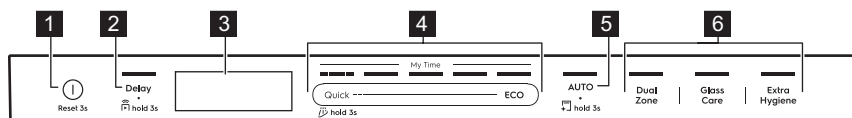

- 1** Дугме за укључивање/искључивање / Дугме за ресетовање
- 2** Дугме за одложени старт / Дугме за Даљински старт
- 3** Дисплеј
- 4** My Time трака за избор програма
- 5** AUTO дугме програма / MachineClean дугме програма
- 6** Дугмад опција програма

4.1 Индикатори на дисплеју



Мерач енергије показује ниво енергетске ефикасности изабраног програма и опције. Што је више цртица упаљено, потрошња је мања. Искључено је за програме Quick, QuickRinse и MachineClean.

ECO Укључује се када изаберете програм ECO. Погледајте поглавље „Програми и опције“.



Светли када је потребно допунити дозатор средства за испирање. Погледајте поглавље „Пре прве употребе“.



Светли када је потребно допунити посуду за со. Погледајте поглавље „Пре прве употребе“.



Светли кад активирате бежичну везу. Погледајте поглавље „Бежична веза“.



Светли када активирате функцију Даљински старт. Погледајте поглавље „Свакодневна употреба“.



Светли када одаберете програм са фазом сушења. Погледајте поглавље „Програми и опције“.



Светли када изаберете програм без фазе сушења. Погледајте поглавље „Програми и опције“.



Укључује се када изаберете програм QuickRinse. Погледајте поглавље „Програми и опције“.



Светли када треба да покренете програм MachineClean и када га покренете. Погледајте поглавље „Нега и чишћење“.

5. ПРОГРАМИ И ОПЦИЈЕ

5.1 Програми прања

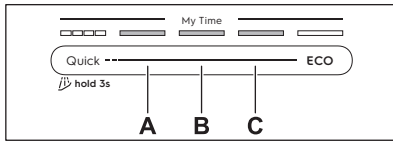

Quick

За свеже заприљане судове и прибор за јело. Фазе: прање судова на 60°C, испирање на 50°C, AirDry. Програм не обухвата фазу сушења или испуштање средства за испирање. Оставите судове у машини за прање судова са отвореним вратима да се осуше на ваздуху.

A. 1h00m

За судове и прибор за јело са свежом и благо сасушеном заприљаношћу. Фазе: прање судова на 65°C, међуиспирање, завршно испирање на 55°C, сушење, AirDry.

B. 1h30m

За судове, прибор за јело, лонце и шерпе са нормалном и благо скореном прљавштином. Фазе: прање судова на 65°C, међуиспирање, завршно испирање на 60°C, сушење, AirDry.

C. 2h00m

За судове, прибор за јело, лонце и шерпе са нормалном скореном заприљаношћу. Фазе: прање судова на 65°C, међуиспирање, завршно испирање на 55°C, сушење, AirDry.

ECO

Овај програм нуди најефикаснију потрошњу воде и електричне енергије за нормално заприљане судове, прибор за јело, лонце и шерпе. Фазе: претпрање, прање судова на 50°C, међуиспирање, завршно испирање на 40°C, сушење, AirDry. Ово је стандардни програм за институте за испитивање. Овај програм се користи за процену усклађености са Уредбом Комисије за еко дизајн (ЕУ) 2019/2022.

AUTO

За судове, прибор за јело, лонце и шерпе свих нивоа заприљаности. Фазе: претпрање, прање судова на 55°C, међуиспирање,

завршно испирање на 55-60°C, сушење, AirDry. Овај паметни циклус детектује количину судова и ниво заприљаности. Аутоматски подешава температуру прања судова, трајање и количину воде за оптималне резултате прања и сушења.

5.2 Опције програма

DualZone

Опција ствара две зоне чишћења. Доња корпа примењује максимални притисак воде за дубинско чишћење шерпи и тигања. Горња корпа користи нежан притисак за чишћење деликатних предмета. Опција не утиче на потрошњу воде и енергије. Применљиво на програме Quick, 1h00m, 1h30m, 2h00m.

GlassCare

Опција штити деликатне предмете, посебно стаклене, спречавајући брзе промене температуре. Опција ограничава температуру прања судова на 45 °C како би осигурала нежно, али ефикасно прање. Применљиво на програме Quick, 1h00m, 1h30m, 2h00m.

ExtraHygiene

Опција пружа боље хигијенске резултате одржавајући температуру изнад 65 °C најмање 10 минута током фазе последњег испирања. Овај програм уклања више од 99,9999% бактерија и вируса. Тестирано на *Micrococcus luteus* и MS2 bacteriophage од стране Swissatest Testmaterialien AG (извештај о тестирању бр. 20212029). Применљиво на програме Quick, 1h00m, 1h30m, 2h00m.

5.3 Специјални програми

QuickRinse

Програм освежава судове који ће бити опрани касније. За овај програм не користите детерцент. Погледајте поглавље „Свакодневна употреба“.

MachineClean

Програм чисти унутрашњост уређаја на 65°C, ефикасно уклањајући каменац и накупљену масноћу како би одржао дуготрајне перформансе. Погледајте поглавље „Нега и чишћење“.

5.4 Додаци у апликацији

Повежите машину за прање судова са апликацијом да бисте приступили додатним опцијама прања. Погледајте поглавље „Бежична веза“.

5.5 Вредности потрошње

A – програм, **B** – вода (l), **C** – енергија (kWh), **D** – трајање (мин).

A	B	C	D
Quick	8,5	0,475	30
QuickRinse	4,0	0,150	15
1h00m	10,5	1,000	60
1h30m	10,5	1,000	90
2h00m	10,5	0,900	120
ECO	8,4	0,495	310
AUTO	12,5	1,000	180

A	B	C	D
Machine-Clean	10,0	0,575	60

Притисак и температура воде, варијације мрежног напајања, опције, количина посуђа и степен задрљаности могу изменити ове вредности.

Вредности за програме који нису ECO су само оријентационе.

5.6 Информације за упоредне тестове

За потребне информације за спровођење тестова перформанси (нпр. у складу са: EN60436), пошаљите е-поруку на:

info.test@dishwasher-production.com

У захтеву наведите шифру броја производа (PNC) са плочице са техничким карактеристикама.

За сва друга питања у вези са машином за прање судова погледајте сервисну књижицу приложу узу уређаја.

6. ПОДЕШАВАЊА

6.1 Преглед подешавања

Називи у заградама одговарају томе како машина за прање судова приказује подешавања у режиму подешавања. Подешавања можете променити и преко апликације.

Тврдоћа воде (HAr)

Подесите ниво омекшивача воде (1–10) на основу тврдоће воде. Подразумевано: 5.¹⁾

Ниво сред. за испир. (rA)

Подесите ниво средства за испирање (0–8). Подразумевано: 8.¹⁾

Звук за крај (ES)

Изаберите On да активирате или Off да деактивирате звучни сигнал за крај програма. Подразумевано: Off.

Аутоматско отварање врата (Ado)

Изаберите On да активирате или Off да деактивирате AirDry функцију. Подразумевано: On.¹⁾

Звукови тастера (to)

Изаберите On да активирате или Off да деактивирате звук дугмета када се притисне. Подразумевано: On.

TimeOnFloor (toF)

Изаберите On да активирате или Off да деактивирате функцију TimeOnFloor. Подразумевано: On.

Заборави мрежу (Fn)

Изаберите Yes да ресетујете податке за пријаву на бежичну мрежу. Изаберите No да изађете.

Сати коришћења (Hu)

Проверите укупан број сати коришћења машине за прање судова. Бројач се зауставља на 65535.

PNC број (Pnc)

Проверите PNC број вашег уређаја. Припремите број када контактирате са овлашћеним сервисним центром.

¹⁾ Погледајте више информација у наставку овог поглавља.

Ресетов. вредности (rS)

Изаберите Yes да ресетујете уређај на фабричка подешавања. Подешавање не ресетује број сати коришћења. Подешавање не ресетује подешавање бежичне везе. Изаберите No да изађете.

6.2 Режи́ма подешавања

Како да уђете у режим подешавања

У режим подешавања можете да уђете пре стартовања неког програма. У режим подешавања не можете да уђете док програм ради.

Истовремено притисните и задржите ECO и AUTO током 3 секунде.

Дисплеј показује прво подешавање: NAГ.

Навигација у режиму подешавања

Користите траку за избор My Time да бисте се кретали у режиму подешавања.

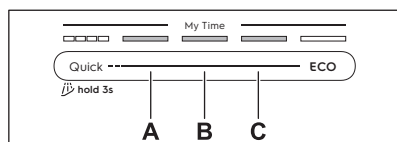

- A. Дугме Претходни
- B. Дугме Потврдите
- C. Дугме Следеће

Користите Претходни и Следеће за пребацивање између основних подешавања и за мењање њихових вредности. Користите Потврдите за улазак у изабрано подешавање и за потврду измене његових вредности.

Како да промените подешавање

Уверите се да се уређај налази у режиму подешавања.

1. Притисните Претходни или Следеће да бисте изабрали подешавање.

Дисплеј приказује назив подешавања.

2. Притисните Потврдите да бисте ушли у подешавање.

Тренутно подешена вредност трепће.

3. Притисните Претходни или Следеће да бисте променили вредност.

4. Притисните Потврдите да бисте потврдили подешавање.

Подешавање је сачувано. Уређај се враћа на листу подешавања.

5. Притисните и истовремено задржите ECO и AUTO око 3 секунде.

Уређај се враћа у режим избора програма. Сачувана подешавања остају важећа све док их поново не промените.

❗ Уређај излази из режима подешавања ако се 10 секунди не притисне ниједно дугме.

6.3 Оме́кшивач воде

Омекшивач воде уклања минерале из воде, који би имали негативне ефекте на резултате прања и на сам уређај.

Што је већи садржај минерала, то је вода тврђа. Тврдоћа воде се мери еквивалентном скалом.

Омекшивач воде треба подесити у складу са тврдоћом воде у вашем водоводу. Подешавање је неопходно без обзира на врсту детерџента који се користи како би се осигурали добри резултати прања посуђа и да би индикатор соли био активан. Ваш локални снабдевач водом може да вас посаветује у вези са тврдоћом воде у вашем крају.

❗ Мултитаблете са омекшивачем имају ограничену ефикасност у омекшавању воде. Погледајте паковање производа.

Water hardness

°dH	°fH	mmol/l	mg/l	°Clark	L ¹)
47	84	8,4	835	58	10
-50	-90	-9,0	-904	-63	
43	76	7,6	755	53	9
-46	-83	-8,3	-834	-57	
37	65	6,5	645	46	8
-42	-75	-7,5	-754	-52	
29	51	5,1	505	36	7
-36	-64	-6,4	-644	-45	
23	40	4,0	395	28	6
-28	-50	-5,0	-504	-35	
19	33	3,3	325	23	5
-22	-39	-3,9	-394	-27	
15	26	2,6	255	18	4
-18	-32	-3,2	-324	-22	
11	19	1,9	185	13	3
-14	-25	-2,5	-254	-17	

°dH	°fH	mmol/l	mg/l	°Clark	L ¹⁾
4	7	0,7	70	5	2
-10	-18	-1,8	-184	-12	
<4	<7	< 0,7	<70	< 5	1

1) Ниво омекшивача воде

Омекшивач воде пролази кроз процес аутоматске регенерације. 2)

6.4 Ниво средства за испирање

Средство за испирање побољшава резултате сушења. Оно се аутоматски испушта за време фазе врућег испирања. Можете да подесите количину ослобођеног средства за испирање.

Када је дозатор средства за испирање празан, индикатор  је упаљен и обавештава вас да је потребно допунити средство за испирање. Ако су резултати сушења задовољавајући када се користе само мулти табле, можете да деактивирате дозатор и индикатор. Међутим, за најбоље резултате сушења, увек користите средство за испирање, а индикатор средства за испирање држите активним.

Да бисте деактивирали дозатор средства за испирање и индикатор, подесите ниво средства за испирање на 0.

6.5 AirDry

AirDry побољшава резултате сушења уз ниску потрошњу енергије. Врата уређаја се аутоматски отварају током фазе сушења и остају одшкринута. Деактивирање функције може да смањи перформансе сушења.

AirDry се аутоматски активира за све програме изузев за .

Када се врата отворе, дисплеј приказује преостало време текућег програма.

Трајање фазе сушења и време отварања врата зависе од изабраног програма и опција.

ОПРЕЗ

Не покушавајте да затворите врата уређаја док не прође 2 минута од аутоматског отварања. Ово може изазвати оштећење уређаја.

7. БЕЖИЧНА ВЕЗА

Подесите бежичну везу да бисте контролисали своју машину за прање судова преко апликације на мобилном уређају.

Параметри Wi-Fi модула

Вај-фај модул	NIUS-SA
Фреквенција	2,412 - 2,472 GHz
Протокол	IEEE 802.11 b-g-n
Максимална снага	<20 dBm
Шифровање	WPA, WPA2

7.1 Како подесити бежичну везу

За повезивање машине за прање посуђа потребни су:

- Бежична мрежа са интернет везом.
- Мобилни уређај повезан на ту бежичну мрежу.

1. Да бисте преузели апликацију, скенирајте QR код који се налази на задњој корици корисничког упутства. Апликацију такође можете да преузмете директно из продавнице апликација.
2. Пратите упутства из апликације.
3. Укључите машину за прање посуђа.

2) За правилно функционисање омекшивача воде, смола уређаја за омекшавање треба редовно да се регенерише. Ово је аутоматски процес у склопу нормалног рада машине за прање судова. Учесталост регенерације зависи од подешавања нивоа омекшивача воде. Што је виши ниво, то је регенерација чешћа. На високим нивоима, регенерација се одвија два пута у циклусу: током прања посуђа и након завршног испирања. На нижим нивоима, регенерација се јавља тек након завршног испирања. Испирање омекшивача се јавља на почетку узастопног циклуса. На високим нивоима, додатно се јавља на крају прања посуђа. Испирање омекшивача воде завршава се потпуним испуштањем воде. Регенерација повећава трајање програма за максимално 5 мин, потрошњу воде за максимално 4 l, а потрошњу енергије за 2 Wh. У тренутно важећим стандардним лабораторијским условима са тврдоћом воде 2.5 mmol/l (омекшивач воде: ниво 3), регенерација ће се десити сваких 62 l коришћене воде. Температура воде, притисак воде и варијације мрежног напајања могу изменити те вредности.

4. Истовремено притисните и 2 секунде задржите дугмад Delay и Quick.

Индикатор  трепери. Дисплеј приказује AP. Сва дугмад су неактивна, осим дугме-та за укључивање/искључивање.

5. Унесите у апликацију податке за пријаву за кућну мрежу. У супротном, машина за прање судова отказује подешавање након неког времена.

Ако је повезивање успешно, индикатор  светли непрекидно и дисплеј показује con. Уређај се враћа у режим избора програма.

Да бисте отказали конфигурацију, искључите и поново укључите уређај.

7.2 Како да ресетујете бежичну везу

Ако желите да се повежете на неку другу бежичну мрежу или ажурирате податке за

пријаву на постојећу, прво ресетујте бежичну везу.

Да бисте ресетовали, следите један од два метода:

- Истовремено притисните и 5 секунди задржите дугмад Delay и Quick.
- Уђите у режим подешавања и активирајте подешавање Fn.

Дисплеј приказује Fn. Мерач енергије показује напредовање. Индикатор  је искључен.

Подесите нову бежичну везу.

8. ПРЕ ПРВЕ УПОТРЕБЕ

1. Притисните и задржите дугме за укључивање/искључивање док се уређај не активира.
2. Подесите ниво омекшивача воде на тврдоћу воде.
3. Напуните посуду за со.
4. Сипајте средство за испирање у преграду.
5. Отворите поклопац дозатора детерџента.
6. Одвртите славину за воду.
7. Покрените програм Quick да би се уклонили сви остаци из производног процеса. Не стављајте судове у корпе.

Након стартовања програма, уређај поново допуњава смолу у омекшивачу воде у трајању од највише 5 минута. Фаза прања започиње искључиво након што се ова операција заврши. Овак поступак се понавља периодично.

8.1 Посуда за со

ОПРЕЗ

Користите само регенеративну со за машине за прање судова. Немојте да користите кухињску со.

Со се користи за поновно испирање у омекшивачу воде и да обезбеди добре ре-

зултате прања у свакодневном коришћењу.

Како да напуните посуду за со

1. Окрените поклопац посуде за со у смеру супротном од смера кретања казаљки на сату и извадите га.
2. Сипајте 1 l воде у посуду за со (само ако је пуните први пут).
3. Користећи приложени левак, напуните посуду за со са 1 kg соли за машину за прање судова.



4. Пажљиво протресите левак помоћу његове дршке, док све грануле не упадну унутра.
5. Уклоните со која се задржала око отворене посуде за со.

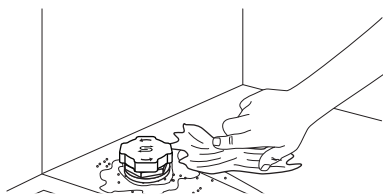

- Окрените поклопац у смеру кретања казаљки на сату да бисте затворили посуду за со.

WAЖНО

Вода и со могу да исцуре из посуде за со када је пуните. Да не би дошло до корозије, напуните посуду за со, па затим одмах покрените комплетан циклус прања судова детерџентом.

8.2 Како да напуните дозатор средства за испирање

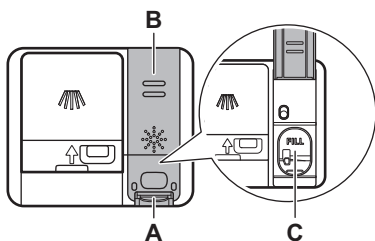

ОПРЕЗ

Преграда (C) служи искључиво за средство за испирање. Не пуните је детерџентом.

ОПРЕЗ

Користите само средство за испирање намењено за машине за прање судова.

- Притисните елемент за ослобађање (A) да отворите поклопац (B).
- Сипајте средство за испирање у дозатор (C) све док течност не достигне ознаку „FILL“.

- Помоћу упијајуће крпе уклоните средство за испирање које сте просули како би се спречило стварање превелике количине пене.
- Затворите поклопац. Проверите да ли се поклопац закључао на свом месту.

8.3 Како напунити дозатор детерџента

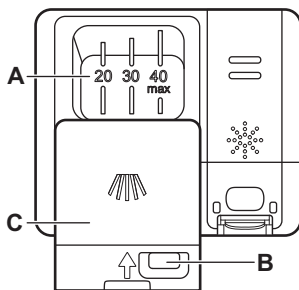

ОПРЕЗ

Користите само детерџент намењен за машине за прање судова.

- Притисните дугме за ослобађање (B) да отворите поклопац (C).
- Сипајте детерџент у преграду (A). Не прелазите ознаку „40 max“. Можете користити детерџент у виду таблета, прашка или гела.
- Ако програм укључује фазу претпрања, ставите мање од 5 g детерџента на унутрашњи део врата машине за прање судова.
- Затворите поклопац. Проверите да ли се поклопац закључао на свом месту.

За информације о дозирању детерџента погледајте упутства произвођача на паковању производа. Обично је 20 - 25 ml гел детерџента или до 18 g прашкастог детерџента довољно за прање нормално запрљаног веша.

9. ПУЊЕЊЕ МАШИНЕ ЗА ПРАЊЕ СУДОВА

- За најбоље резултате поређајте предмете у корпе како је наведено у корисничком приручнику.
- Скроз напуните машину за прање посуђа да бисте уштедели воду и струју.

- Не претрпавајте корпе како бисте осигурали ефикасно функционисање машине за прање судова.
- Пазите да предмети у корпама не додирују и не прекривају једни друге. Тек тада вода може потпуно да досегне и опере посуђе.
- Овај уређај користите искључиво за прање предмета који се могу прати у машини за прање судова.
- Не перите следеће материјале у машини за прање посуђа: дрво, предмете од животињских рожнатих творевина, тврди налај, бакар, алуминијум, осетљиве комаде украшеног порцелана и незаштићен угљенични челик или сребро. Ово може узроковати да они напукну, да се искриве, обоје, зарђају, потамне или кородирају.
- У уређају не перите предмете који могу да апсорбују воду (сунђере, кухињске крпе).
- Посуђе са отвором (као што су шоље, чаше и тигањи) поставите са отвором окренутим надоле да вода може да се одводи.
- Водите рачуна да се посуђе од стакла не додирује.
- Лагано посуђе ставите у горњу корпу. Проверите да посуђе не може да се слободно помера.
- Прибор за јело и мале предмете ставите у фиоку за прибор за јело.
- Проверите да ли краци са млазницама могу слободно да се okreћу пре покретања програма.
- Подесите висину горње корпе да би стало велико посуђе.

9.1 Како подесити висину горње корпе

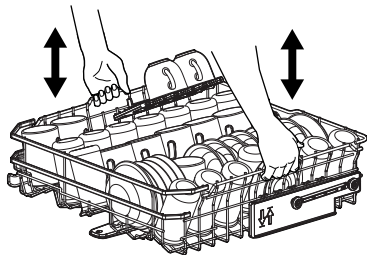

Како подићи горњу корпу

1. Извуците корпу док се не заустави.

2. Подигните корпу са једне или обе стране док се механизам не закључа и корпа не буде у стабилном положају.

Како спустити горњу корпу

1. Извуците корпу док се не заустави.
2. Благо подигните корпу са једне или обе стране, а затим је притисните надоле и пустите да се спусти.

9.2 Карактеристике корпе машине за судове

Укључени прибор може се разликовати у зависности од модела ваше машине за прање судова.

Доња корпа

Број преклопивих зубаца може да варира у зависности од модела ваше машине за судове. Преклапање предњих зубаца открива краће зупце за ослањање чинија.

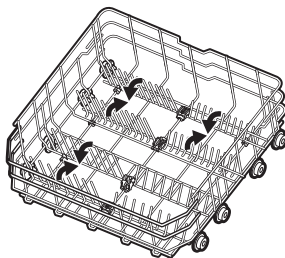

Горња корпа

Број преклопивих зубаца може да варира у зависности од модела ваше машине за судове. Полице за држање шоља могу се преклопити да би се ослободио простор за високе посуде.

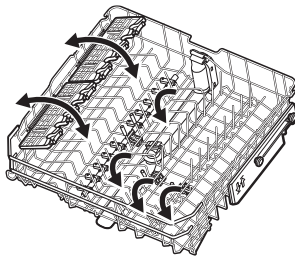

Полице за шоље имају меке дршке за држање стакленог посуђа, док гумени шипови осигуравају стабилност.

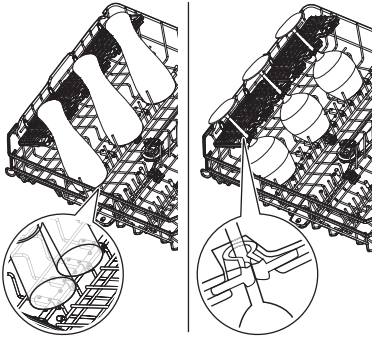

Фиока за прибор за јело

Користите фиоку за прибор за јело и ситне предмете. Фиока има преклопиве држаче за ножеве.

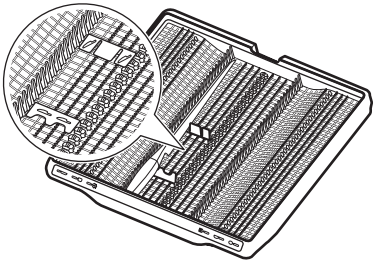

Како уклонити прибор

Полице за шоље и гумени шилџи могу се привремено уклонити да би се сместили гломазни предмети.

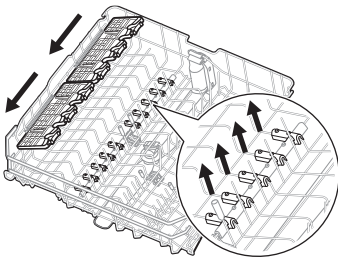

Држачи за ножеве се могу привремено уклонити ако је потребно.

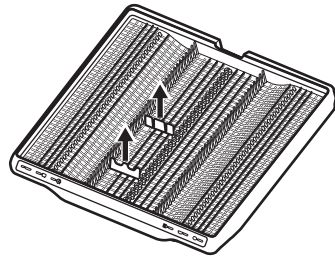

Максималне висине посуђа (mm)

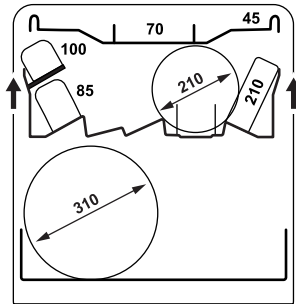
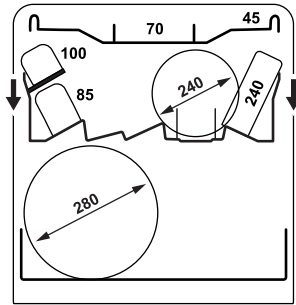

9.3 Примери пуњења машине за прање судова

Доња корпа

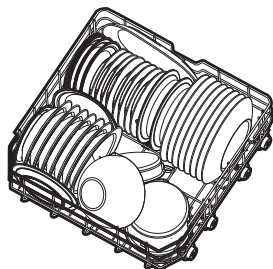
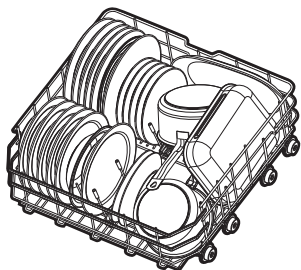

Горња корпа

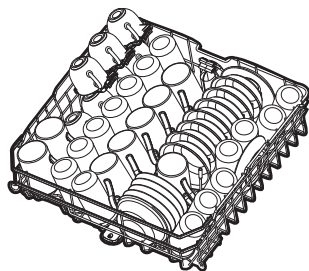
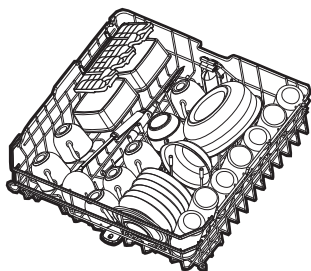

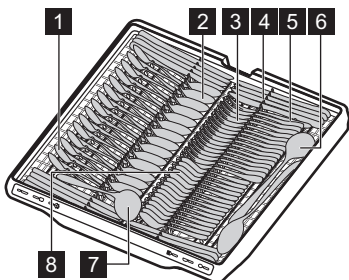
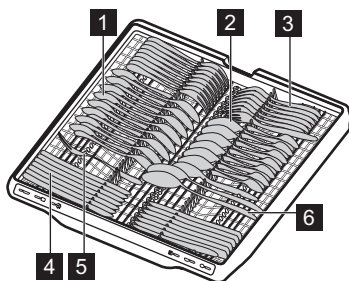

Фиока за прибор за јело



- 1 Кашичица (15 комада)
- 2 Кашика за супу (15 комада)
- 3 Виљушка (15 комада)
- 4 Нож (15 комада)
- 5 Виљушка за сервирање (1 комад)
- 6 Кашика за сервирање (2 комада)
- 7 Кутлача за сос (1 комад)
- 8 Десертна кашика (15 комада)

10. СВАКОДНЕВНА УПОТРЕБА

1. Одвртните славину за воду.

2. Притисните и задржите дугме за укључивање/искључивање док се уређај не активира.
3. Напуните посуду за со ако је  индикатор укључен.
4. Напуните дозатор за средство за испирање ако је  индикатор укључен.
5. Напуните корпе.
6. Отворите поклопац дозатора детерџента.
7. Изаберите програм. Затворите врата да бисте га покренули.
8. Затворите славину за воду када се програм заврши.

10.1 Даљински старт

Функција омогућава покретање програма из апликације.

Како да активирате даљински старт

Уверите се да је индикатор  укључен и да је машина за прање судова додата у апликацију. Ако није, погледајте поглавље „Бежична веза“.

1. Притисните и држите дугме Delay 3 секунди.

 индикатор је укључен.

2. Затворите врата уређаја.

 Отварање врата док је укључен даљински старт искључује ову функцију. Поново укључите даљински старт пре него што затворите врата, у противном циклус прања почиње одмах по затварању врата. Отварање врата не искључује даљински старт ако је подешен одложено старт.

Како да деактивирате даљински старт

Притисните дугме Delay и држите 3 секунде.

Индикатор  је искључен.

10.2 Како покренути програм са траке за избор My Time

1. Пређите прстом преко траке за избор My Time да бисте одабрали програм.

Лампица која се односи на програм је упалена.

2. Активирајте опцију програма ако желите.

3. Затворите врата уређаја да бисте покренули програм.

10.3 Како покренути QuickRinse програм

1. Притисните и држите Quick око 3 секунде.

 индикатор је укључен.

2. Затворите врата уређаја да бисте покренули програм.

10.4 Како покренути програм AUTO

1. Притисните AUTO.

Светли светло које се односи на ово дугме. Дисплеј показује најдуже могуће трајање програма.

2. Затворите врата уређаја да бисте покренули програм.

Сензори раде неколико пута током циклуса и иницијално трајање програма може да се смањи.

10.5 Како активирати опцију програма

Истовремено се може активирати само једна опција. Активирајте опцију пре него што покренете програм. Не можете активирати или деактивирати опцију док програм ради.

1. Изаберите програм на траци за избор My Time.
2. Притисните дугме опције.

Светли светло које се односи на ово дугме.

Ако опција није примењива, светло повезано са дугметом трепери и оглашава се звучни сигнал.

 Активирање опције често повећава потрошњу воде и енергије, као и трајање програма.

10.6 Како одложити почетак програма

1. Изаберите програм.
2. Узастопно притискајте дугме Delay док се на дисплеју не прикаже жељено време одлагања (од 1 до 24 сата).

Светли светло које се односи на ово дугме.

3. Затворите врата уређаја да бисте покренули одбројавање.

Током одбројавања не можете променити избор програма или опцију. Можете у апликацији променити време одлагања. Кад се одбројавање заврши, програм се покреће.

10.7 Како се отказује одложени старт програма

Притисните и задржите  око 3 секунде. Уређај се враћа у режим избора програма. Изаберите програм поново.

10.8 Како отказати текући програм

Притисните и задржите  око 3 секунде. Уређај се враћа у режим избора програма.

 Пре него што покренете нови програм, проверите да ли има детерџента у дозатору детерџента.

10.9 Отварање врата док уређај ради

Ако отворите врата док је неки програм у току, циклус прања судова се паузира. Дисплеј приказује преостало трајање про-

грама. По затварању врата циклус прања судова се наставља од места прекида.

Ако отворите врата током одбројавања одложеног старта, одбројавање се паузира. Дисплеј приказује тренутни статус одбројавања. Одбројавање се наставља по затварању врата.

 Отварање врата док уређај ради може утицати на потрошњу енергије и трајање програма.

10.10 Крај програма

Када се програм заврши, машина за прање судова се аутоматски искључује.

Сва дугмад су неактивна, осим дугмета за укључивање/искључивање.

10.11 Аутоматско искључивање

Ова функција штеди енергију тако што искључује уређај када он не ради. Функција се аутоматски укључује:

- Када се програм заврши.
- Након 10 минута ако ниједан програм није покренут и ниједан дугме није притиснуто.

11. НАПОМЕНЕ И САВЕТИ

11.1 Опште

Пратите савете како бисте осигурали оптималне резултате чишћења и сушења током свакодневне употребе и да бисте заштитили животну средину.

- Прање судова у машини како је наведено у корисничком приручнику обично троши мање воде и струје него ручно прање.
- Немојте пре прања ручно испрати тањире и посуђе. То повећава потрошњу воде и струје. По потреби изаберите програм са фазом претпрања.
- Уклоните крупније остатке хране са тањира и посуђа и испразните шоље и чаше пре него што их ставите у уређај.
- Изаберите програм према врсти посуђа и степену запрљаности.
- Да бисте спречили накупљање каменца унутар уређаја:
 - Допуните посуду за со кад год је потребно.
 - Користите препоручену дозу детерџента и средства за испирање.

- Уверите се да тренутни ниво омекшивача воде одговара тврдоћи воде из довода.
- Пратите упутства у поглављу „Нега и чишћење”.

11.2 Користите со, средство за испирање и детерџент

- Користите искључиво со, средство за испирање и детерџент за машине за прање судова. Остали производи могу да оштете уређај.
- У областима са тврдом и изузетно тврдом водом препоручујемо коришћење обичног детерџента без додатака (прашак, гел и таблете без додатних агенса), средства за испирање и соли за оптималне резултате чишћења и сушења.
- Мултитаблете се можда неће потпуно растворити током кратких програма, што може довести до остатака детерџента на посуђу. Погледајте паковање производа. Користите таблете са дужим програмима.
- Увек користите одговарајућу количину детерџента. Недовољна доза

детерџента може да проузрокује слабе резултате чишћења и стварање филма или мрља на посућу. Коришћење превише детерџента са меком или омекшалом водом доводи до остатака детерџента на посућу. Поштујте упутства са паковања детерџента.

- Увек користите одговарајућу количину средства за испирање. Недовољна доза средства за испирање умањује резултате сушења. Коришћење превелике количине средства за испирање доводи до појаве плавичастих слојева на посућу. Да бисте подесили ниво средства за испирање, погледајте поглавље „Подешавања“.
- Проверите да ли је ниво омекшивача воде исправан. Ако је ниво подешен на превисоку вредност, вода постаје превише мека, што може изазвати корозију стакла. Да бисте подесили ниво омекшивача воде, погледајте поглавље „Подешавања“.

11.3 Шта да урадите ако желите да престанете да користите мулти-таблете

Пре него што почнете да користите одвојено детерџент, со и средство за испирање, урадите следеће:

1. Подесите највећи ниво омекшивача воде.
2. Уверите се да су посуде за со и средство за испирање пуне.
3. Покрените програм Quick. Немојте додавати детерџент и не стављајте судове у корпе.

4. По завршетку програма подесите ниво омекшивача воде у складу са тврдоћом воде у вашој водоводној мрежи.
5. Подесите количину ослобођеног средства за испирање.

11.4 Пре покретања програма

Пре покретања изабраног програма, уверите се у следеће:

- Филтери су чисти и правилно постављени.
- Поклопац посуде за со је добро затворен.
- Кракови са млазницама нису запушени.
- Има довољно соли и средства за испирање.
- Предмети у корпи су правилно распоређени.
- Изабрани програм одговара врсти предмета и/или степену запрљаности.
- Ставили сте одговарајућу количину детерџента.

11.5 Пражњење корпи

1. Оставите да се стоно посуђе охлади пре него што га извадите из уређаја. Врући судови могу лако да се оштете.
2. Прво извадите посуђе из доње корпе, а затим из горње.

i Након завршетка програма, вода и даље може да се задржи на унутрашњим површинама уређаја.

12. НЕГА И ЧИШЋЕЊЕ

WAЖНО

Пре било каквог поступка одржавања уређаја, осим покретања  програма, деактивирајте уређај и извуците утикач кабла за напајање из зидне утичнице.

Прљави филтери и зачепљени кракови са млазницама лоше утичу на резултате прања.

Филтери су самочистећи и не захтевају чишћење после сваке употребе. Чистите филтере једном недељно. Чистите крак са млазницама свака два месеца или раније ако приметите остатке хране на посућу на-

кон завршетка програма. Учесталост чишћења зависи од учесталости коришћења уређаја.

12.1 Како започети Програм MachineClean

Пре него што започнете програм, очистите филтере и кракове са млазницама како је описано касније у овом поглављу.

1. Користите средство за уклањање каменца или производ за чишћење дизајниран за машине за прање судова. Пратите упутства на паковању. Не стављајте судове у корпе.

2. Притисните и држите AUTO око 3 секунде.

↗ indicator is on.

3. Затворите врата уређаја да бисте покренули програм.

Када се програм заврши: ↗ индикатор је искључен.

12.2 Уклањање страних предмета

Проверите филтере и корито након сваког коришћења машине за прање судова. Страни предмети (нпр. стаклићи, пластика, кости, чачкалице итд.) смањују дејство чишћења и могу да проузрокују оштећење одводне пумпе.

⚠ ОПРЕЗ

Ако не можете да уклоните стране предмете, обратите се овлашћеном сервисном центру.

1. Расклопите систем филтера као што је објашњено у овом поглављу.
2. Уклоните све стране предмете ручно.
3. Поново саставите филтере као што је објашњено у овом поглављу.

12.3 Чишћење филтера

Систем филтера састоји се од 3 дела.

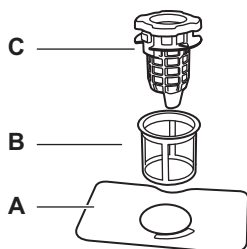

1. Окрените филтер за одвод (C) супротно смеру казаљки на сату и подигните га. Извадите пљоснати филтер (A).

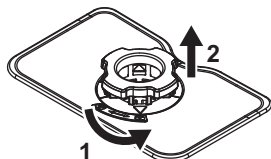

2. Притисните два дугмета на филтеру за одвод (C) и уклоните га из финог филтера (B).

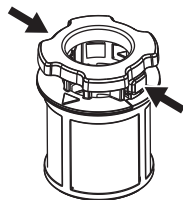

3. Оперите филтере.
4. Уверите се да нема остатака хране или прљавштине унутар или око ивице корита.
5. Вратите пљоснати филтер (A) на место.
6. Гурните филтер за одвод (C) у фини филтер (B).
7. Уметните фини филтер (B) у пљоснати филтер (A). Окрените филтер за одвод (C) у смеру казаљки на сату док се не закључа.

⚠ ОПРЕЗ

Неправилан положај филтера може да изазове лоше резултате прања, као и да оштети уређај.

12.4 Унутрашње чишћење

- Унутрашњост уређаја очистите влажном меком крпом.
- Не користите абразивне производе, абразивне сунђере, оштре алатке, јака хемијска средства, средства за рибање или раствараче.
- Врата и гумену заптивку обришите једном недељно.
- Да бисте очували перформансе уређаја, најмање једном на два месеца користите производ за чишћење који је посебно намењен машинама за прање судова. Пажљиво пратите упутства која се налазе на паковању производа.
- За оптималне резултате чишћења покрените програм ↗.

12.5 Чишћење доњег крака са млазницама

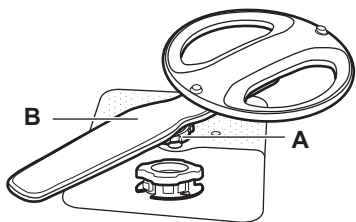

1. Окрените навртку за затезање (A) супротно смеру казаљки на сату и повуците крак са млазницама (B) нагоре.
2. Оперите крак са млазницама текућом водом. Користите танку шпицасту алатку, нпр. чачкалицу, да бисте уклонили честице прљавштине из рупица. Пустите воду кроз рупице да исперете преостале остатке.
3. Притисните крак са млазницама надолу и окрените навртку за затезање у смеру казаљки на сату.

12.6 Чишћење горњег крака са млазницама

1. Извуците горњу корпу.
2. Да бисте одвојили крак са млазницама од корпе, окрените навртку за затезање (A) у смеру казаљки на сату.

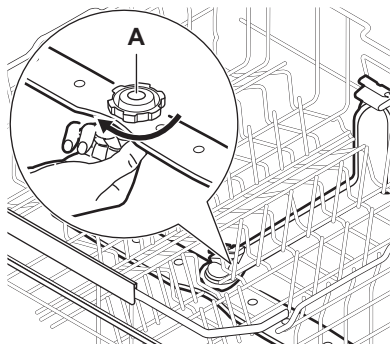

3. Оперите крак са млазницама текућом водом. Користите танку шпицасту алатку, нпр. чачкалицу, да бисте уклонили честице прљавштине из рупица. Пустите воду кроз рупице да исперете преостале остатке.

4. Да бисте поново инсталирали крак са млазницама, окрените навртку за затезање супротно смеру казаљки на сату док не чујете „клик“. Проверите да ли је навртка за затезање правилно поравната са цевчицом за допремање.

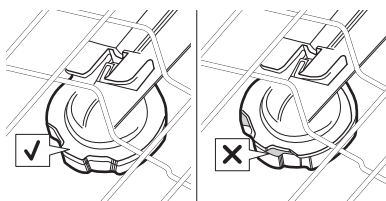

12.7 Чишћење крака са млазницама на највишем положају

Крак са млазницама на највишем положају постављен је на унутрашњој највишој површини уређаја. Крак са млазницама (C) инсталиран је у цеви за довод (A) помоћу елемента за монтажу (B).

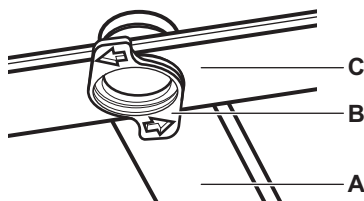

1. Ослободите граничнике на бочним странама клизних шина у фиоци за прибор за јело и извуците фиоку.

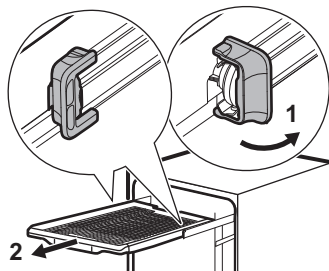

2. Померите горњу корпу на најнижи ниво да бисте лакше дохватили крак са млазницама.
3. Окрените монтажни елемент (B) супротно смеру казаљки на сату и повуците крак са млазницама (C) надолу.

4. Оперите крак са млазницама текућом водом. Користите танку шпицасту алатку, нпр. чачкалицу, да бисте уклонили честице прљавштине из рупица. Пустите воду кроз рупице да исперете преостале остатке.
5. Уметните елемент за монтажу (В) у крак са млазницама (С) и фиксирајте га у цеви за довод (А) окретањем у смеру казаљки на сату. Проверите да ли је елемент за монтажу легао на место.
6. Инсталирајте фиоку за прибор за јело на клизне шине и блокирајте граничнике.

12.8 Чишћење филтера доводног црева

1. Затворите славину за воду.
2. Окрените затварач (А) у смеру казаљки на сату. Ископчајте црево.

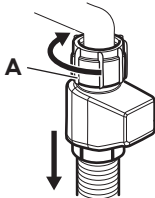

3. Очистите филтер доводног црева.

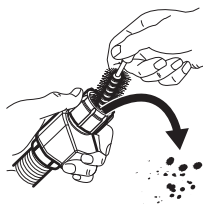

12.9 Спољашње чишћење

- Уређај чистите влажном, меком крпом.
- У ту сврху користите искључиво неутралне детерџенте.
- Немојте да користите абразивне производе, абразивне сунђере или раствараче.

13. РЕШАВАЊЕ ПРОБЛЕМА

Већина проблема који могу да се јаве се може решити без потребе за контактирањем овлашћеног сервисног центра. Погледајте табелу за информације о могућим проблемима.

Код неких проблема на дисплеју се приказује шифра аларма.

Након што прегледате уређај, деактивирајте га и поново активирајте. Уколико се проблем настави, контактирајте са овлашћеним сервисним центром.

ВАЖНО

Затворите славину, искључите уређај са електричне мреже и не користите га док се проблем не реши.

Не можете да укључите уређај.

- Проверите да ли је утикач прикључен у зидну утичницу.
- Уверите се да у кутији са осигурачима нема оштећених осигурача.

Програм се не покреће.

- Уверите се да су врата уређаја затворена.
- Ако је подешена опција за одложени старт, откажите одбројавање или сачекајте да се одбројавање заврши.
- Уређај поново допуњава смолу у омекшивачу воде. Поступак траје око 5 минута.

||| или ||| шифре грешке. Уређај се не пуни водом.

- Проверите да ли је славина отворена.
- Уверите се да је притисак воде између 0.05 (0.5) / 1 (10) МРа (бар). За ову информацију се обратите локалној надлежној служби водовода.
- Уверите се да славина за воду није запушена.
- Уверите се да филтер на цреву за довод воде није запушен. По потреби очистите филтер. Погледајте поглавље „Нега и чишћење“.

- Уверите се да доводно црево није увијено или савијено.

120 шифра грешке. Уређај не одводи воду.

- Уверите се да славина на судопери није запушена.
- Уверите се да систем унутрашњег филтера није запушен.
- Уверите се да одводно црево није увијено или пресавијено.

123 шифра грешке. Квар на пумпи за испуштање воде.

- Поклопац пумпе за испуштање воде је лабав или недостаје. Прегледајте поклопац. За локацију поклопца, погледајте упутства о томе како да очистите пумпу за испуштање воде дата касније у овом поглављу.

124 шифра грешке. Квар на пумпи за испуштање воде.

- Пумпа за испуштање воде је блокирана страним предметом. Погледајте одељак „Како очистити одводну пумпу“ касније у овом поглављу.

128 шифра грешке. Квар на пумпи за испуштање воде.

- Затворите славину за воду и обратите се овлашћеном сервисном центру.

130 шифра грешке. Уређај за заштиту од поплаве је активиран. Откривено је цурење воде у основној посуди.

- Затворите славину за воду.
- Уверите се да је уређај правилно инсталиран.
- Уколико се проблем настави, контактирајте са овлашћеним сервисним центром.

151-159 шифре грешке. Квар пумпе за прање.

- Искључите и укључите уређај.

161 или 169 шифра грешке. Температура воде у уређају је сувише висока или је дошло до квара сензора температуре.

- Уверите се да температура довода воде не прелази 60°C.
- Искључите и укључите уређај.

197, 198, или 1С0-1С5 шифре грешке.

Технички квар уређаја.

- Искључите и укључите уређај.

1F 1 шифра грешке. Ниво воде у уређају је сувише висок.

- Искључите и укључите уређај.
- Уверите се да су филтери чисти.
- Уверите се да је црво за одвод монтирано на одговарајућу висину изнад пода. Погледајте упутство за монтажу.

Уређај се зауставља и покреће више пута у току рада.

- То је нормално. То обезбеђује оптималне резултате чишћења и уштеду енергије.

Време трајања програма је сувише дуго.

- Ако је подешена опција за одложени старт, откажите одбројавање или сачекајте да се одбројавање заврши.
- Активирање ових опција програма продужава трајање програма.

Приказано трајање програма се разликује од трајања у табели са вредностима потрошње.

- Трајање програма може се променити због притиска и температуре воде, варијација у напајању, одабраних опција, количине судова и степена запрљаности.

Преостало време на дисплеју се повећава и прескаче скоро до краја трајања програма.

- То није квар. Уређај ради правилно.

Мало цури из врата уређаја.

- Уређај није нивелисан. Олабавите или затегните подесиве ножице (уколико је то могуће).

Врата уређаја се тешко затварају.

- Уређај није нивелисан. Олабавите или затегните подесиве ножице (уколико је то могуће).
- Делови посуђа виरे из корпи.

Врата уређаја се отварају током циклуса прања.

- Функција AirDry је активирана да побољша резултате сушења уз уштеду енергије. Да бисте деактивирали функцију, погледајте поглавље „Подешавања“.

Из уређаја се чује зveckање или лупање.

- Посуђе у корпама није правилно распо-ређено. Погледајте поглавље „Пуњење машине за прање судова“.
- Уверите се да се краци са млазницама несметано ротирају.

Уређај активира прекидач електричног кола.

- Ампеража је недовољна за истовремено снабдевање струјом свих апарата у употреби. Проверите амперажу утичнице и капацитет мерача или искључите један од уређаја који се користи.
- Унутрашњи електрични квар уређаја. Контактирајте са овлашћеним сервисним центром.

Уређај је укључен, али не ради. Дисплеј приказује PF.

- Напон напајања је изван наведеног опсега уређаја. Циклус прања посуђа је привремено прекинут и наставља се аутоматски након повратка струје.

Уређај се искључује током рада.

- Потпун нестанак струје. Циклус прања посуђа је привремено прекинут и наставља се аутоматски након повратка струје.

Дисплеј приказује ирд. Активно је само дугме за укључивање/искључивање .

- Уређај аутоматски преузима и инсталира ажурирање фирмвера кад постане доступно. Дисплеј приказује ирд док траје процес ажурирања. Сачекајте да се процес заврши. Ако прекинете процес ажурирања деактивирањем уређаја, наставиће се када поново активирате уређај. Ажурирање фирмвера не мења декларисане вредности учинка уређаја.

13.1 Како очистити одводну пумпу

⚠ ОПРЕЗ

Будите опрезни када чистите, јер пумпа за одвод може садржати оштре остатке, као што је стакло.

1. Пре одржавања деактивирајте уређај и извуците струјни утикач из зидне утичнице.
2. Уклоните систем филтера.
3. Уклоните сву преосталу воду сунђером.

4. Повуците пластични поклопац прстом.

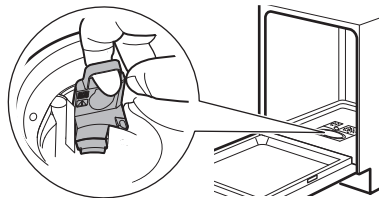

5. Пажљиво уклоните све стране предмете.
6. Вратите пластични поклопац на место. Уверите се да није лабав.
7. Инсталирајте систем филтера и повежите уређај на напајање.

13.2 Резултати прања и сушења посуђа нису задовољавајући

Лоши резултати прања посуђа.

- Погледајте поглавље „Напомене и савети“.
- Користите интензивније програме прања.
- Очистите кракове са млазницама и филтере. Погледајте поглавље „Нега и чишћење“.
- Квалитет детерџента може бити узрок. Покушајте да користите други детерџент.

Лоши резултати сушења.

- Погледајте поглавље „Напомене и савети“.
- Стоно посуђе је остављено сувише дуго у затвореном уређају. Активирајте функцију AirDry да бисте подесили аутоматско отварање врата и побољшали учинак сушења. Погледајте поглавље „Подешавања“.
- Испразните детерџент за прање судова тек када се програм заврши и дисплеј показује 0:00.
- Нема средства за испирање или је његова доза недовољна. Напуните дозатор средством за испирање или подесите дозу на виши ниво (ако је применљиво). Да бисте подесили ниво, погледајте поглавље „Подешавања“.
- Квалитет средства за испирање може бити узрок. Покушајте да користите друго средство за испирање.
- Увек користите средство за испирање, чак и кад користите мултитаблете.
- Активирајте опцију побољшања сушења путем апликације.

- Пластични предмети морају да се осуше крпом.
- Програм Quick нема фазу сушења. Изаберите други програм.
- Капи воде из горње корпе су пале на доњу корпу. Прво испразните доњу корпу, а затим горњу корпу.

Беличасте пруге на чашама и посућу.

- Има превише детерџента. Смањите количину.

На чашама и посућу видљиви су плавичасти слојеви.

- Ослобођена је превелика количина средства за испирање. Подесите дозу на нижи ниво.

На чашама и посућу постоје мрље и осушене капи воде.

- Испуштена је недовољна количина средства за испирање. Подесите дозу на виши ниво. Погледајте поглавље „Подешавања“.
- Квалитет средства за испирање може бити узрок. Пробајте друго средство за испирање.
- Погледајте поглавље „Пуњење машине за прање судова“.

Унутрашњост уређаја је мокра.

- Код овог уређаја то не представља недостатак. Влага се кондензује на зидовима уређаја.

Необична пена током прања.

- Користите детерџент посебно намењен машинама за прање посуђа.
- Користите детерџент другог произвођача.
- Не испирајте судове под млазом воде пре стављања у уређај.

Трагови рђе на прибору за јело.

- Превише је соли у води која се користи за прање. Након пуњења посуде за со, увек уклоните посућу со.
- Предмети који рђају и прибор за јело од нерђајућег челика су стављени заједно. Не стављајте ове предмете једне близу других.

На крају програма у дозатору има преосталог детерџента.

- Вода не може да испере детерџент из дозатора. Проверите да ли су краци са млазницама блокирани или зачепљени.

- Проверите да ли предмети у корпи не ометају отварање поклопца дозатора детерџента.

Непријатни мириси унутар уређаја.

- Погледајте поглавље „Нега и чишћење“.
- Редовно користите програм са температуром прања посуђа од 65°C.

Насlage каменца на посућу, на бубњу машине и на унутрашњој страни врата.

- Вода из водовода је тврда. Користите со и подесите регенерацију омекшивача воде чак и када се користе мулти-таблете. Погледајте одељак о омекшивачу воде у поглављу „Подешавања“.
- Ниво соли је низак. Ако је индикатор соли укључен, напуните посуду за со.
- Поклопац посуде за со није добро затворен. Прегледајте поклопац.
- Покрените  програм са средством за уклањање каменца или производом за чишћење који је посебно дизајниран за машине за прање судова.
- Ако каменац не нестане, очистите уређај одговарајућим детерџентима.
- Покушајте да користите други детерџент.
- Обратите се произвођачу детерџента.

Посуђе без сјаја, промењене боје или окрњено.

- Водите рачуна да у уређају перете само посуђе које је безбедно за машинско прање.
- Пажљиво напуните и испразните корпу. Погледајте поглавље „Пуњење машине за прање судова“.
- Осетљиво посуђе ставите у горњу корпу.
- Активирајте опцију GlassCare да бисте обезбедили посебну негу за стаклене предмете и осетљиве предмете.

Погледајте поглавља „Пре прве употребе“, „Пуњење машине за прање судова“, „Свакодневна употреба“ или „Напомене и савети“ за друге могуће узроке.

13.3 Проблеми са бежичном везом

Бежична веза није успешно активирана.

- Погрешан идентификатор (ID) бежичне мреже или лозинка. Прекините и поново покрените конфигуравање да бисте унели тачне пријавне податке. Погледајте поглавље „Бежична веза“.

- Постоји проблем са сигналом бежичне мреже. Проверите бежичну мрежу и рутер. Рестартујте рутер.
- Сигнал бежичне мреже је слаб. Да бисте то проверили, повежите свој мобилни уређај и машину за прање судова на исту мрежу у истој просторији. Ако то не успе, преместите рутер ближе машини за прање судова.
- Микроталасни уређај постављен близу машине за прање посуђа прекида бежични сигнал. Искључите микроталасни уређај.
- Обратите се вашем добављачу бежичних услуга уколико се проблеми са бежичном мрежом наставе.

Апликација не успева да се повеже са машином за прање посуђа.

- Постоји проблем са сигналом бежичне мреже. Проверите бежичну мрежу и рутер. Рестартујте рутер.
- Проверите да ли је мобилни уређај повезан са мрежом.
- Инсталиран је нови рутер или је промењена конфигурација рутера. Поново конфигуришите машину за

- прање посуђа и мобилни уређај. Погледајте поглавље „Бежична веза“.
- Обратите се вашем добављачу бежичних услуга уколико се проблеми са бежичном мрежом наставе.

Апликација не успева да се повеже са машином за прање посуђа путем ниједне мреже осим кућне бежичне мреже. Индикатор за Wi-Fi трепће.

- Веза са рачунарским облаком је прекинута. Сачекајте да се веза поново успостави.

Апликација често не успева да се повеже са машином за прање посуђа.

- Микроталасни уређај постављен близу машине за прање посуђа прекида бежични сигнал. Искључите микроталасни уређај. Избегавајте истовремено коришћење микроталасног уређаја и даљинског старта.
- Сигнал бежичне мреже је слаб. Преместите рутер што ближе машини за прање посуђа или размотрите куповину појачивача бежичног сигнала.

14. ТЕХНИЧКИ ПОДАЦИ

Димензије	Ширина / висина / дубина (mm)	596 / 865 - 945 / 560
Прикључење на електричну мрежу ¹⁾	Напон (V)	200 - 240
	Фреквенција (Hz)	50 - 60
Притисак довода воде	Мин. / макс. МПа (бар)	0.05 (0.5) / 1 (10)
Довод воде	Хладна вода или топла вода (°C) ²⁾	мин. 5 - макс. 60
Капацитет	Комплета посуђа	15

¹⁾ За остале вредности погледајте плочицу са техничким карактеристикама.

²⁾ Ако топла вода долази од алтернативног извора енергије (нпр. соларни панели), користите довод топле воде да би се смањила потрошња енергије.

14.1 Повезивање са базом података EU EPREL

QR код на енергетској налепници која се испоручује са уређајем наводи веб-везу ка регистрацији овог уређаја у бази података EU EPREL. Сачувајте енергетску налепницу за будуће потребе заједно са упутством за употребу и свим осталим документима који се испоручују са овим уређајем.

Информације које се односе на перформансе производа у бази података EU EPREL могуће је пронаћи и коришћењем везе <https://eprel.ec.europa.eu> и назива модела и броја производа које можете пронаћи на плочици са техничким карактеристикама уређаја. Погледајте „Опис производа“ поглавље.

15. ЕКОЛОШКА ПИТАЊА

Рециклирајте материјале означене симболом . Ставите амбалажу у одговарајуће контејнере да бисте је рециклирали. Помозите у заштити животне средине и људског здравља рециклирањем отпада који потиче од електричних и електронских уре-

ђаја. Не одлажите уређаје означене симболом  заједно са кућним отпадом. Однесите производ локалној служби за рециклажу или се обратите локалној администрацији.

1. VARNOSTNE INFORMACIJE.....	28
2. VARNOSTNA NAVODILA.....	29
3. OPIS IZDELKA	31
4. NADZORNA PLOŠČA.....	32
5. PROGRAMI IN MOŽNOSTI.....	32
6. NASTAVITVE.....	34
7. BREŽIČNA POVEZAVA.....	36
8. PRED PRVO UPORABO.....	36

9. POLNJENJE POMIVALNEGA STROJA.....	38
10. DNEVNA UPORABA.....	41
11. NAMIGI IN NASVETI.....	42
12. VZDRŽEVANJE IN ČIŠČENJE.....	44
13. ODPRAVLJANJE TEŽAV	46
14. TEHNIČNI PODATKI.....	50
15. SKRIB ZA OKOLJE.....	50

1. ⚠ VARNOSTNE INFORMACIJE

Pred namestitvijo in uporabo naprave natančno preberite priložena navodila. Proizvajalec ni odgovoren za poškodbe ali škodo, nastalo zaradi nepravilne namestitve ali uporabe. Navodila vedno shranite na varnem in dostopnem mestu za poznejšo uporabo.

1.1 Varnost otrok in ranljivih oseb

- To napravo lahko otroci od osmega leta naprej ter osebe z zmanjšanimi telesnimi, čutnimi ali razumskimi sposobnostmi ali s pomanjkanjem izkušenj ter znanja uporabljajo le pod nadzorom ali če so dobile ustrezna navodila glede varne uporabe naprave in če se zavedajo nevarnosti, ki obstajajo. Otroci, mlajši od osem (8) let, ter osebe z visoko stopnjo invalidnosti se ne smejo približevati na-

pravi, če niso pod nenehnim nadzorom.

- Otroci morajo biti pod nadzorom, da se z napravo ne igrajo.
- Pralna sredstva hranite zunaj dosega otrok.
- Ko so vrata naprave odprta, poskrbite, da so otroci in hišni ljubljenci dovolj oddaljeni od naprave.
- Otroci ne smejo izvajati čiščenja in uporabniškega vzdrževanja naprave, če ni zagotovljen nadzor.

1.2 Splošna varnost

- Ta naprava je namenjena samo pomivanju gospodinjskih posod in namiznega pribora.
- Ta naprava je namenjena zgolj uporabi v gospodinjstvu v notranjem okolju.
- Ta naprava se lahko uporablja v pisarnah, hotelskih sobah, sobah motelov, kjer nudijo prenočišča z zajtr-

kom, kmečkih turizmih in drugih podobnih nastanitvenih objektih, kjer takšna uporaba ne presega (povprečnih) ravni domače uporabe.

- Ne spreminjajte specifikacij te naprave.
- Delovni tlak vode (najmanjši in največji) mora biti med 0.05 (0.5) / 1 (10) MPa (bar).
- Upoštevajte največje število pogrinjkov, ki je 15.
- Vrat aparata ne puščajte odprtih, da preprečite nevarnost spotikanja.
- Če je napajalni kabel poškodovan, ga mora v izogib nevarnostim zamenjati proizvajalec, zastopnik njegovega pooblaščenega servisnega centra ali druga strokovno usposobljena oseba.

- **OPOZORILO:** Nože in druge kuhinjske pripomočke z ostrimi konicami je treba naložiti v košaro tako, da so njihove konice usmerjene navzdol ali nameščene v vodoravni položaj.
- Pred vsakršnim vzdrževanjem izklopite napravo in iztaknite vtič iz vtičnice.
- Za čiščenje naprave ne uporabljajte visokotlačnega vodnega pršca in/ali pare.
- Če ima naprava na dnu prezračevalne odprtine, te ne smejo biti prekrite, npr. s preprogo.
- Naprava mora biti priključena na vodovodni sistem z novimi kompleti cevi. Za ta namen ne uporabite starih, že uporabljenih kompletov cevi.

2. VARNOSTNA NAVODILA

2.1 Namestitev

UPOZORNENIE!

To napravo lahko namesti le strokovno usposobljena oseba.

- Odstranite vso embalažo.
- Ne nameščajte ali uporabljajte poškodovane naprave.
- Upoštevajte priložena navodila za namestitev.
- Pri premikanju naprave bodite previdni, ker je težka. Vedno uporabljajte zaščitne rokavice in zaprto obutev.
- Naprave ne nameščajte ali uporabljajte pri temperaturah pod 0 °C.
- Napravo namestite na varno in primerno mesto, ki ustreza zahtevam za namestitev.
- Zaradi varnosti naprave ne uporabljajte, dokler je ne namestite v vgradno konstrukcijo.
- Če pohištvna plošča ni nameščena, se lahko vrata nepričakovano zaprejo. Previdno odprite vrata naprave, da preprečite nevarnost poškodb. Po namestitvi se prepričajte, da so plastični pokrovi v zaklenjenem položaju. Poškodba ali odstranitev plastičnih pokrovov na straneh vrat lahko vpliva na delovanje naprave in povzroči poškodbe. Če je

plastični pokrov poškodovan, se za zamenjavo obrnite na pooblaščen servisni center.

2.2 Električne povezave

⚠ UPOZORNENIE!

Nevarnost požara in električnega udara.

- OPOZORILO: Ta naprava je namenjena namestitvi / priključitvi na ozemljitveni priključek v zgradbi.
- Preverite, ali so parametri ploščice za tehnične navedbe združljivi z električnim omrežjem.
- Vedno uporabljajte pravilno nameščeno vtičnico z zaščito pred električnim udarom.
- Ne uporabljajte razdelilnikov in podaljškov.
- Preprečite poškodbe vtiča in napajalnega kabla. Če je potrebna zamenjava, se obrnite na pooblaščen servisni center.
- Vtič vtaknite v vtičnico šele ob koncu namestitve in zagotovite dostop do vtiča.
- Ne odklapljajte naprave tako, da potegneta za napajalni kabel. Vedno povlecite za omrežni vtič.

2.3 Priključitev cevi za vodo

⚠ UPOZORNENIE!

Nevarnost električnega udara.

- Ne poškodujte cevi za vodo.
- Pred priključitvijo na nove cevi pustite vodo teči, dokler ni čista, cevi, ki se dlje časa ne uporabljajo, po popravilih ali namestitvi novih naprav (npr. vodomerov).
- Preverite morebitno iztekanje vode med in po prvi uporabi.
- V primeru poškodbe cevi za dovod vode takoj zaprite pipo in iztaknite vtič iz omrežne vtičnice. Za zamenjavo cevi za dovod vode se obrnite na pooblaščen servisni center.
- Izguba električne energije izklopi sistem za zaščito vode, zaradi česar se poveča nevarnost poplav.
- Cev za dovod vode ima varnostni ventil in ovoj z notranjim priključnim kablom.

2.4 Uporaba

- Vnetljive izdelke ali predmete, ki so prepojeni z vnetljivimi izdelki, hranite stran od naprave.
- Pomivalna sredstva so nevarna. Upoštevajte varnostna navodila z embalaže pomivalnega sredstva.
- Ne pijte vode iz naprave in se ne igrajte z njo.

- Počakajte, da se program konča in odstranite posodo, ker lahko pralno sredstvo ostane na posodi.
- Ne shranjujte predmetov na odprta vrata naprave in ne pritiskajte nanje.
- Iz naprave se lahko sprošča vroča para, če vrata odprete med delovanjem naprave.

2.5 Notranja osvetlitev

⚠ UPOZORNENIE!

Nevarnost poškodbe.

- Ta naprava ima notranjo lučko, ki se vklopi, ko odprete vrata ali vklopite napravo, ko so vrata odprta. Luč se ugasne, ko zaprete vrata, izklopite napravo oz. samodejno po določenem času.
- Za menjavo notranje žarnice se obrnite na pooblaščen servisni center.

2.6 Servis

- Za popravilo naprave se obrnite na pooblaščen servisni center. Uporabite samo originalne rezervne dele.
- Samopopravilo ali nestrokovno popravilo je lahko nevarno za uporabnika in lahko izniči garancijo.
- Naslednji nadomestni deli bodo na voljo še vsaj 7 let po ukinitvi modela: motor, cirkulacijska in odtočna črpalka, grelci in grelni elementi, vključno s toplotnimi črpalkami, cevjem in ustrezno opremo, vključno s cevmi, ventili, filtri in elementi za preprečevanje iztekanja vode, konstrukcijskimi in notranjimi deli, ki so povezani s sestavi vrat, tiskanim vezjem, elektronskimi prikazovalniki, tlačnimi stikali, termostati in tipali, programsko in strojno opremo, vključno s ponastavitveno programsko opremo. Naslednji nadomestni deli bodo na voljo še vsaj 10 let po ukinitvi modela: tečaj in tesnila vrat, druga tesnila, brizgalne ročice, odtočni filtri, notranje police in pomožni plastični deli, kot so košare in pokrovi. Trajanje je lahko daljše v vaši državi. Za dodatne informacije obiščite našo spletno stran.
- Nekateri nadomestni deli so na voljo samo profesionalnim serviserjem in morda niso pomembni za model.
- Obvestilo o žarnici/-ah v notranjosti tega izdelka in o rezervnih žarnicah, ki se prodajajo ločeno: Te žarnice so izdelane, da prenesejo skrajno zahtevne razmere v gospodinskih napravah, kot so temperatura, vibracije, vlaga; ali so

izdelane za signalizacijo, da je naprava vklopljena. Niso namenjene za uporabo v drugih napravah in niso primerne za sobno razsvetljavo v gospodinjstvu.

2.7 Odstranjanje

⚠ UPOZORNENIE!

Nevarnost poškodbe ali zadužitve.

- Napravo izključite iz napajanja.
- Odrežite električni priključni kabel in ga zavrzite.
- Odstranite zapah in na ta način preprečite, da bi se otroci in živali zaprli v napravo.

3. OPIS IZDELKA

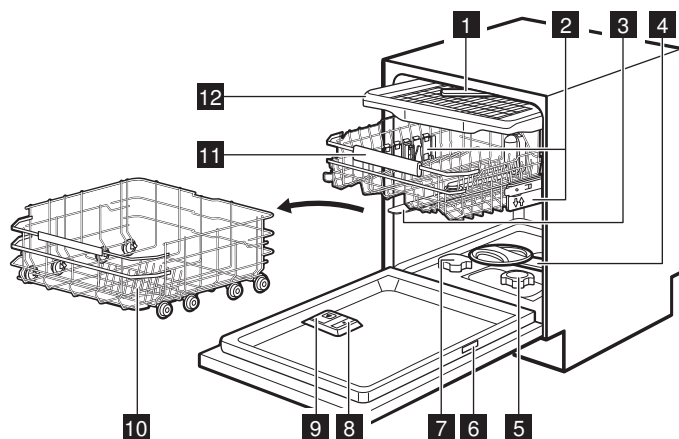

- 1** Brizgalna ročica na stropu
- 2** Regulatorji višine košare
- 3** Zgornja brizgalna ročica
- 4** Spodnja brizgalna ročica
- 5** Filtri
- 6** Ploščica za tehnične navedbe
- 7** Vsebnik za sol
- 8** Predal sredstva za izpiranje
- 9** Predal za pralno sredstvo
- 10** Spodnja košara
- 11** Zgornja košara
- 12** Predal za pribor

- A.** Koda QR
- B.** Ime modela
- C.** Številka izdelka
- D.** Serijska številka
- E.** Vrsta izdelka
- F.** Električna nazivna moč

Koda QR se lahko uporablja na dva načina. Skenirajte kodo QR s kamero na mobilni napravi, da odprete stran aplikacije v trgovini z aplikacijami. Namestite aplikacijo. Skenirajte QR kodo z optičnim bralnikom v aplikaciji, da povežete opimalni stroj z vašo mobilno napravo.

3.1 Ploščica za tehnične navedbe



3.2 TimeOnFloor

Funkcija prikazuje naslednje informacije na tleh pod vrati naprave:

- Preostali čas po začetku programa.
- 0:00 in CLEAN ob koncu programa.
- DELAY in trajanje odštevanja, ko se začne zamik vklopa.

- Koda napake v primeru okvare naprave.

i Ko funkcija AirDry odpre vrata, je funkcija TimeOnFloor izklopljena. Če želite preveriti preostali čas tekočega programa, pogledajte na prikazovalnik na upravljalni plošči.

4. NADZORNA PLOŠČA

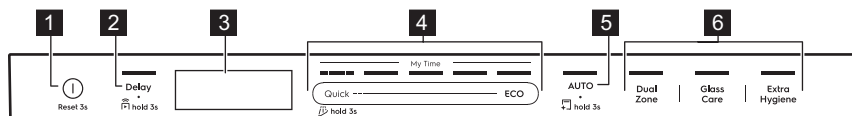



- 1 Tipka za vklop/izklop/tipka za ponastavitev
- 2 Tipka za zamik / tipka Oddaljeni zagon
- 3 Prikazovalnik
- 4 My Time vrstica za izbiro programa
- 5 AUTO programska tipka / MachineClean programska tipka
- 6 Tipke za programske funkcije

4.1 Indikatorji na prikazovalniku

Energijski meter pomeni stopnjo energijske učinkovitosti izbranega programa in funkcije. Več kot je vklopljenih vrstic, nižja je poraba. Ugasne s programi Quick, QuickRinse in MachineClean.

ECO Sveti, ko izberete program ECO. Oglejte si poglavje „Programi in možnosti“.

 Sveti, ko je potrebno polnjenje predala sredstva za izpiranje. Oglejte si poglavje „Pred prvo uporabo“.

 Sveti, ko je potrebno polnjenje posode za sol. Oglejte si poglavje „Pred prvo uporabo“.

 Sveti, ko vklopite brezžično povezavo. Oglejte si poglavje „Brezžična povezava“.

 Sveti, ko vklopite funkcijo Oddaljeni zagon. Oglejte si poglavje „Dnevna uporaba“.

 Sveti ob izbiri programa s fazo sušenja. Oglejte si poglavje „Programi in možnosti“.

 Sveti ob izbiri programa s fazo sušenja. Oglejte si poglavje „Programi in možnosti“.

 Sveti, ko izberete program QuickRinse. Oglejte si poglavje „Programi in možnosti“.

 Sveti, ko želite zagnati program MachineClean in ko ga zaženete. Oglejte si poglavje „Vzdrževanje in čiščenje“.

5. PROGRAMI IN MOŽNOSTI

5.1 Programi pomivanja

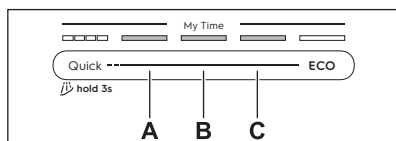

Quick

Za sveže umazano posodo in jedilni pribor. Faze: pomivanje posod na 60°C, izpiranje na

50°C, AirDry. Program ne vključuje faze sušenja ali dodajanja sredstva za izpiranje. Živila pustite v pomivalnem stroju z odprtimi vrati, da omogočite sušenje na zraku.

A. 1h00m

Za porcelan in jedilni pribor s sveže, rahlo posušeno umazanijo. Faze: pomivanje posode pri 65°C, vmesno izpiranje, končno izpiranje pri 55°C, sušenje, AirDry.

B. 1h30m

Za posodo, jedilni pribor, lonce in ponve z običajno, rahlo posušeno umazanijo. Faze: pomivanje posode pri 65°C, vmesno izpiranje, končno izpiranje pri 60°C, sušenje, AirDry.

C. 2h00m

Za običajno umazano posodo, jedilni pribor, lonce in ponve. Faze: pomivanje posode pri 65°C, vmesno izpiranje, končno izpiranje pri 55°C, sušenje, AirDry.

ECO

Ta program vam omogoča najvarčnejšo porabo vode in energije za običajno umazana porcelan in jedilni pribor. Faze: predpranje, pomivanje posode pri 50°C, vmesno izpiranje, končno izpiranje pri 40°C, sušenje, AirDry. To je standardni program za preizkuševalne inštitute. Ta program se uporablja za ocenitev združljivosti z uredbo Komisije Ecodesign (EU) 2019/2022.

AUTO

Za posodo, jedilni pribor, lonce in ponve z vsemi stopnjami umazanije. Faze: predpranje, pomivanje posode pri 55°C, vmesno izpiranje, končno izpiranje pri 55-60°C, sušenje, AirDry, Ta pametni program zazna količino perila in stopnjo umazanosti. Samodejno prilagodi temperaturo, trajanje in količino vode za najboljše rezultate pomivanja in sušenja.

5.2 Trajanje programa

DualZone

Funkcija ustvari dve območji čiščenja. Spodnja košara uporablja najvišji tlak vode za temeljito čiščenje loncev in ponev. Zgornja košara uporablja nežen pritisk za pomivanje občutljive posode. Funkcija ne vpliva na porabo vode in energije. Velja za programe Quick, 1h00m, 1h30m, 2h00m.

GlassCare

Funkcija varuje občutljive predmete, še posebej kozarce, tako da preprečuje hitre spremembe temperature. Funkcija omeji temperaturo pomivanja na 45°C za zagotovitev nežnega, a učinkovitega čiščenja. Velja za programe Quick, 1h00m, 1h30m, 2h00m.

ExtraHygiene

Funkcija zagotavlja boljše higienske rezultate, tako da med zadnjo fazo izpiranja vsaj 10 minut ohranja temperaturo nad 65°C. Ta program odstrani več kot 99,99 % bakterij in virusov Testiranje za Micrococcus luteus in MS2

bakteriofage s strani Swisstat Testmaterialien AG (poročilo o preskusu št. 20212029). Velja za programe Quick, 1h00m, 1h30m, 2h00m.

5.3 Posebni programi

QuickRinse

Program osveži posodo, ki bo pomita pozneje. S tem programom ne uporabljajte detergenta. Oglejte si poglavje „Dnevna uporaba“.

MachineClean

Program očisti notranjost naprave pri 65°C ter učinkovito odstrani vodni kamen in obloge maščobe, da ohrani dolgotrajno delovanje. Oglejte si poglavje „Vzdrževanje in čiščenje“.

5.4 Dodatki v aplikaciji

Pomivalni stroj povežite z aplikacijo za dostop do dodatnih možnosti pomivanja posode. Oglejte si poglavje „Brezžična povezava“.

5.5 Vrednosti porabe

A - program, **B** - voda (l), **C** - energija (kWh), **D** - trajanje (min).

A	B	C	D
Quick	8,5	0,475	30
QuickRinse	4,0	0,150	15
1h00m	10,5	1000	60
1h30m	10,5	1000	90
2h00m	10,5	0,900	120
ECO	8,4	0,495	310
AUTO	12,5	1000	180
Machine-Clean	10,0	0,575	60

Vrednosti so odvisne od tlaka in temperature vode, nihanja v električnem napajanju, možnosti, količine posod in stopnje umazanije.

Vrednosti za programe, ki niso program ECO, so samo vzorčne.

5.6 Informacije za primerjalne teste

Za pridobitev potrebnih informacij za izvedbo preizkusov zmogljivosti (npr. po: EN60436), pošljite e-pošto na:

info.test@dishwasher-production.com

Če želite, vključite številko izdelka (PNC) s ploščice za tehnične navedbe.

Za vsa druga vprašanja glede pomivalnega stroja si oglejte servisno knjigo, ki je priložena napravi.

6. NASTAVITVE

6.1 Pregled nastavitvev

Imena v oklepajih ustrezajo načinu prikaza nastavitvev pomivalnega stroja v nastavitvenem načinu. Nastavitve lahko spremenite tudi z aplikacijo.

Trdota vode (HAr)

Nastavite stopnjo sistema za mehčanje vode (1–10) na podlagi trdote vode. (Privzeto) 5.¹⁾

Raven sredstva za izpiranje (rA)

Nastavite stopnjo sredstva za izpiranje (0–8). (Privzeto) 8.¹⁾

Zvok za konec (ES)

Izberite On, da vklopite ali Off, da izklopite zvočni signal za konec programa. (Privzeto) Off.

Samodejno odpiranje vrat (Ado)

Izberite On za vklop funkcije ali Off za izklop funkcije AirDry. (Privzeto) On.¹⁾

Zvok tipk (to)

Izberite On za vklop ali Off za izklop zvoka tipke ob pritisku. (Privzeto) On.

TimeOnFloor (toF)

Izberite On za vklop funkcije ali Off za izklop funkcije TimeOnFloor. (Privzeto) On.

Pozabi omrežje (Fn)

Izberite Yes, da ponastavite poverilnice za brezžično omrežje. Za izhod izberite No.

Uporaba ure (Hu)

Preverite skupno število ur uporabe pomivalnega stroja. Števec se ustavi pri 65535.

PNC številka (Pnc)

Preverite naprave.PNC Navedite številko, ko se obrnete na pooblaščen servisni center.

Ponast. nastavitvev (rS)

Izberite Yes, da ponastavite napravo na tovarniške nastavitve. Nastavitev ne ponastavi uporabe ure. Nastavitev ne ponastavi nastavitve brezžične povezave. Za izhod izberite No.

6.2 Način nastavitve

Odpiranje nastavitvenega načina

Nastavitveni način lahko odprete pred zagonom programa. Nastavitvenega načina ne morete odpreti med delovanjem programa.

Sočasno pritisnite in tri sekunde držite ECO in AUTO.

Na zaslonu se prikaže prva nastavitev: HAR.

Krmarjenje v nastavitvenem načinu

Uporabite izbirno vrstico My Time za krmarjenje v nastavitvenem načinu.

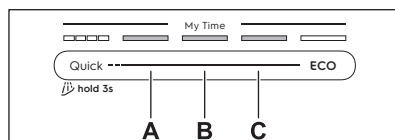

- A. Tipka Nazaj
- B. Tipka Potrdi
- C. Tipka Naprej

Uporabite Nazaj in Naprej za preklon med nastavitvami in spremembo njihove vrednosti. S tipko Potrdi odprete izbrano nastavitev in potrdite spreminjanje vrednosti.

Sprememba nastavitve

Naprava mora biti v nastavitvenem načinu.

1. Pritisnite Nazaj ali Naprej za izbiro nastavitve.
2. Pritisnite Potrdi, da vstopite v nastavitev. Utrupa vrednost trenutne nastavitve.
3. Pritisnite Nazaj ali Naprej, da spremenite vrednost.
4. Pritisnite Potrdi za potrditev vrednosti nastavitve.

Nastavitev je shranjena. Naprava se vrne na seznam osnovnih nastavitvev.

¹⁾ Dodatne podrobnosti si oglejte v nadaljevanju tega poglavja.

5. Sočasno pritisnite in približno 3 sekunde držite ECO in AUTO za izhod iz nastavitvenega načina.

Naprava se vrne v način izbire programa.

Shranjene nastavitve ostanejo veljavne, dokler jih ponovno ne spremenite.

i Naprava zapusti način nastavitvev, če 10 sekund ne pritisnete nobene tipke.

6.3 Mehčalec vode

Sistem za mehčanje vode odstrani iz vode minerale, ki negativno vplivajo na rezultate pomivanja in na napravo.

Večja kot je vsebnost teh mineralov, trša je voda. Trdota vode se meri v ekvivalentnih levstvih.

Nivo za mehčanje vode morate nastaviti glede na trdoto vode v vašem vodovodu. Nastavitev je potrebna ne glede na vrsto pralnega sredstva, ki se uporablja za zagotovitev dobrih rezultatov pomivanja posode in ohranjanje delovanja indikatorja za sol. Vaš lokalni organ za vodo vam lahko svetuje glede trdote vode na vašem področju.

i Večnamenske tablete z mehčalcem imajo omejeno učinkovitost pri mehčanju vode. Glejte embalažo izdelka.

Water hardness

°dH	°fH	mmol/l	mg/l (ppm)	°Clark	L ¹)
47 -50	84 -90	8,4 -9,0	835 -904	58 -63	10
43 -46	76 -83	7,6 -8,3	755 -834	53 -57	9
37 -42	65 -75	6,5 -7,5	645 -754	46 -52	8
29 -36	51 -64	5,1 -6,4	505 -644	36 -45	7
23 -28	40 -50	4,0 -5,0	395 -504	28 -35	6

°dH	°fH	mmol/l	mg/l (ppm)	°Clark	L ¹)
19 -22	33 -39	3,3 -3,9	325 -394	23 -27	5
15 -18	26 -32	2,6 -3,2	255 -324	18 -22	4
11 -14	19 -25	1,9 -2,5	185 -254	13 -17	3
4 -10	7 -18	0,7 -1,8	70 -184	5 -12	2
<4	<7	< 0,7	<70	< 5	1

¹) Raven mehčalca vode

Mehčalec vode gre skozi samodejni postopek regeneracije. ²)

6.4 Raven sredstva za izpiranje

Sredstvo za izpiranje izboljša rezultate sušenja. Samodejno se sprosti med fazo vročega izpiranja. Nastavite lahko sproščeno količino sredstva za izpiranje.

Ko je doziranje sredstva za izpiranje prazno, sveti indikator , kar opozarja, da je treba doziranje sredstva za izpiranje napolniti. Če so rezultati sušenja zadovoljivi samo pri uporabi kombiniranih tablet, lahko izklopite doziranje sredstva za izpiranje in indikator. Vendar pa za najboljše sušenje vedno uporabljajte sredstvo za izpiranje in pustite, da indikator sredstva za izpiranje ostane vklopljen.

Za izklop doziranja sredstva za izpiranje in indikatorja nastavite stopnjo doziranja sredstva za izpiranje na 0.

6.5 AirDry

AirDry izboljša rezultate sušenja z nizko porabo energije. Med fazo sušenja se vrata naprave samodejno odprejo in ostanejo priprta. Izklop funkcije lahko zmanjša učinkovitost sušenja.

AirDry se samodejno vklopi pri vseh programih, razen pri .

²) Za pravilno delovanje sistema za mehčanje vode je treba smolo naprave za mehčanje vode redno obnavljati. Ta postopek je samodejen in je del običajnega delovanja pomivalnega stroja. Pogostost regeneracije je odvisna od nastavitve sistema za mehčanje vode. Višja kot je stopnja, bolj pogosta je regeneracija. Pri visokih stopnjah regeneracija poteka dvakrat v ciklu: med pomivanjem posode in po končnem izpiranju. Pri nižjih stopnjah se regeneracija pojavi šele po zadnjem izpiranju. Izpiranje mehčalca se zgodi na začetku zaporednega programa. Pri visokih stopnjah se dodatno pojavi ob koncu pomivanja posode. Izpiranje sistema za mehčanje vode se konča s popolnim črpanjem. Regeneracija podaljša trajanje programa za največ 5 min, porabo vode za največ 4 l in porabo energije za 2 Wh. V trenutno veljavnih standardnih laboratorijskih pogojih s trdoto vode 2.5 mmol/l (sistem za mehčanje vode: stopnja 3) se regeneracija izvede na vsakih 62 l porabljene vode. Temperatura vode, tlak vode in nihanja v električnem napajanju lahko spremenijo vrednosti.

Ko se odprejo vrata, se na prikazovalniku prikaže preostali čas delujočega programa.

Trajanje faze sušenja in čas odpiranja vrat se lahko razlikujeta glede na izbrani program in funkcijo.

POZOR!

Ne poskusite zapreti vrat naprave v dveh minutah po samodejnem odpiranju. To lahko povzroči poškodbe naprave.

7. BREŽIČNA POVEZAVA

Nastavite brezžično povezavo za upravljanje pomivalnega stroja preko aplikacije na mobilni napravi.

Parametri modula Wi-Fi

Modul Wi-Fi	NIUS-SA
Frekvenca	2,412–2,472 GHz
Protokol	IEEE 802.11 b-g-n
Maks. moč	<20 dBm
Enkripcija	WPA, WPA2

7.1 Nastavitev brezžične povezave

Za povezavo vašega pomivalnega stroja potrebujete:

- brezžično omrežje z internetno povezavo,
 - mobilno napravo, povezano z brezžičnim omrežjem.
1. Za prenos aplikacije skenirajte QR kodo, ki se nahaja na hrbtni strani navodil za uporabo. Aplikacijo si lahko prenesete tudi neposredno iz trgovine z aplikacijami.
 2. Sledite navodilom v aplikaciji.
 3. Vključite pomivalni stroj.
 4. Hkrati pritisnite in dve sekundi držite tipki Delay in Quick.

Indikator  utripa. Na prikazovalniku se prikaže AP. Vsi gumbi so nedejavni, razen gumba za vklop/izklop.

5. V aplikacijo vnesite poverilnice za domače omrežje.
V nasprotnem primeru pomivalni stroj po določenem času prekliče nastavitve.

Če je povezava uspešna, indikator  sveti, na prikazovalniku pa se prikaže con. Naprava se vrne v izbor programa.

Za preklic nastavitve izklopite napravo in jo vklopite.

7.2 Ponastavitev brezžične povezave

Če se želite povezati v drugo brezžično omrežje ali posodobiti poverilnice trenutnega omrežja, najprej ponastavite povezavo z brezžičnim omrežjem.

Za ponastavitev upoštevajte enega od naslednjih dveh načinov:

- Sočasno pritisnite in približno pet sekund držite Delay in Quick.
- Vstopite v nastavitveni način in vklopite nastavitve Fn.

Na prikazovalniku se prikaže Fn. Na merilniku porabe energije je prikazan napredek.  Indikator ne sveti.

Nastavite novo brezžično povezavo.

8. PRED PRVO UPORABO

1. Pritisnite in držite tipko za vklop/izklop, dokler se naprava ne vklopi.
2. Stopnjo sistema za mehčanje vode prilagodite trdoti vode.
3. Napolnite vsebnik za sol.
4. Napolnite predal sredstva za izpiranje.
5. Napolnite predal za pralno sredstvo.
6. Odprite pipo za vodo.

7. Zaženite program Quick, da odstranite morebitne ostanke postopka izdelave. V košari ne zlagajte posode.

Po zagonu programa naprava ponovno polni sistem za mehčanje vode do pet minut. Faza pomivanja se začne šele, ko se ta postopek zaključi. Postopek se redno ponavlja.

8.1 Vsebnik za sol

⚠ POZOR!

Za pomivanje v pomivalnem stroju uporabite samo regeneracijsko sol. Ne uporabljajte kuhinjske soli.

Sol se uporablja za ponovno polnjenje sistema za mehčanje vode in zagotovitev dobrih rezultatov pomivanja pri vsakodnevni uporabi.

Kako napolniti vsebnik za sol

1. Pokrovček vsebnika za sol obrnite v nasprotni smeri urnega kazalca in ga snemite.
2. V posodo za sol nalijte 1 l vode (le če jo polnite prvič).
3. S priloženim lijakom napolnite posodo za sol z 1 kg soli za pomivalne stroje.



4. Previdno stresite lijak za ročaj, da v posodo spravite vsa zrnca.
5. Odstranite sol, ki se nabere okoli odprtine vsebnika za sol.

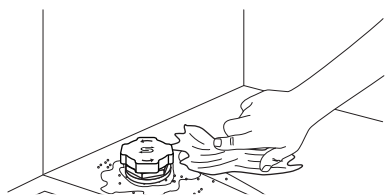

6. Pokrovček obrnite v smeri urnega kazalca, da zaprete vsebnik za sol.

➡ POMEMBNO

Ko polnite posodo za sol, lahko iz nje izteka voda s soljo. Za preprečitev korozije napolnite posodo za sol in takoj zaženite celoten program pomivanja s sredstvom za pomivanje

8.2 Kako napolniti predal sredstva za izpiranje

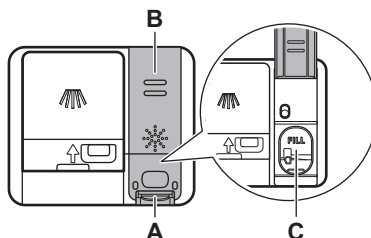

⚠ POZOR!

Predal (C) se uporablja samo za sredstvo za izpiranje. Ne polnite ga z detergentom.

⚠ POZOR!

Uporabljajte samo sredstvo za izpiranje, namenjeno pomivalnim strojem.

1. Pritisnite element za sprostitvev (A), da odprete pokrov (B).
2. V predal sredstva za izpiranje (C) vlijavajte sredstvo za izpiranje, dokler tekočina ne pride do ravni »FILL«.
3. Razlito sredstvo za izpiranje obrišite z vpojno krpo, da preprečite pretirano penjenje.
4. Zaprite pokrov. Prepričajte se, da se je pokrov zaklenil na položaj.

8.3 Kako napolniti predal za pralno sredstvo

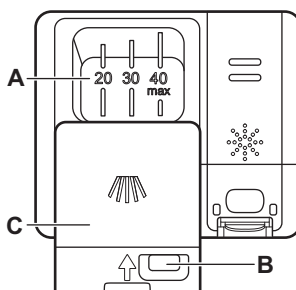

⚠ POZOR!

Uporabljajte samo pomivalno sredstvo, namenjeno pomivalnim strojem.

1. Pritisnite tipko za sprostitvev (B), da odprete pokrov (C).
2. Dajte pomivalno sredstvo v predelek (A). Ne prekoračite oznake "40 max". Uporabljate lahko pomivalno sredstvo v tabletah, prahu ali gelu.
3. Če program vključuje fazo predpranja, na notranji del vrat pomivalnega stroja dajte naslednjo količino pomivalnega sredstva 5 g.

4. Zaprite pokrov. Prepričajte se, da se je pokrov zaklenil na položaj.

Za informacije o količini pomivalnega sredstva glejte navodila proizvajalca na embalaži izdelka. Za pomivanje običajno umazane posode zadostuje 20 - 25 ml pralnega sredstva z gelom ali 18 g.

9. POLNJENJE POMIVALNEGA STROJA

- Za najboljše rezultate pomivanja predmete razporedite po košarah, kot je opisano v navodilih za uporabo.
- Pomivalni stroj povsem napolnite, da prihranite vodo in energijo.
- Košaric ne napolnite preveč, da zagotovite učinkovito delovanje pomivalnega stroja.
- Predmeti v košari se ne smejo dotikati ali prekrivati drug drugega. Samo v tem primeru lahko voda povsem pride do posode in jo pomije.
- Napravo uporabljajte samo za pomivanje predmetov, ki so primerni za pomivanje v pomivalnem stroju.
- V pomivalnem stroju ne pomivajte naslednjih materialov: lesa, roževine, kositra, bakra, aluminija, občutljivega okrašenega porcelana in nezaščitenega ogljikovega jekla ali srebra. To lahko povzroči, da se razpočijo, deformirajo, razbarvajo, porjavijo, potemnijo ali korodirajo.
- V napravi ne pomivajte predmetov, ki lahko vpijejo vodo (gobe, gospodinjske krpe).
- Votle predmete (krpe, kozarce in ponve) z odprtino obrnjeno navzdol, da voda lahko odteče.
- Kozarci se ne smejo medsebojno dotikati.
- Lahke predmete naložite v zgornjo košaro. Poskrbite, da se predmeti ne bodo premikali.
- Pribor in manjše predmete vstavite v predal za jedilni pribor.
- Pred vklopom programa se prepričajte, da se brizgalne ročice pomivalnega stroja neovirano vrtijo.
- Prilagodite višino zgornje košare, da boste vanjo lahko namestili velike posode.

9.1 Kako nastaviti višino zgornje košare

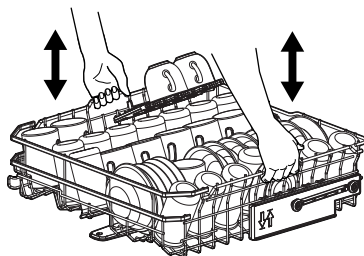

Kako dvigniti zgornjo košaro

1. Košaro izvlecite, dokler se ne ustavi.
2. Dvignite košaro na eni ali obeh straneh, dokler se mehanizem ne zaskoči na mesto in je košara stabilna.

Kako spustiti zgornjo košaro

1. Košaro izvlecite, dokler se ne ustavi.
2. Košaro na eni ali obeh straneh rahlo dvignite, potisnite jo navzdol in pustite, da se spusti.

9.2 Funkcije košare pomivalnega stroja

Priložena dodatna oprema se lahko razlikuje glede na model vašega pomivalnega stroja.

Spodnja košara

Število zložljivih elementov se lahko razlikuje glede na model vašega pomivalnega stroja. Z zlaganjem sprednjih elementov se razkrijejo krajši elementi za podporo posod.

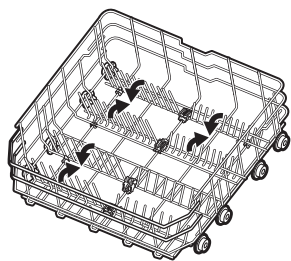

Zgornja košara

Število zložljivih elementov se lahko razlikuje glede na model vašega pomivalnega stroja. Police za skodelice se lahko zložijo navzdol, da se naredi prostor za visoke posode.

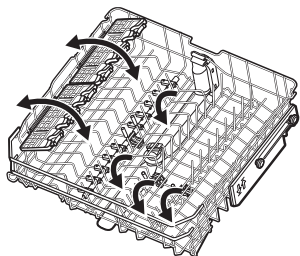

Police za skodelice imajo mehke ročaje za držanje steklene posode, medtem ko gumijaste konice zagotavljajo stabilnost.

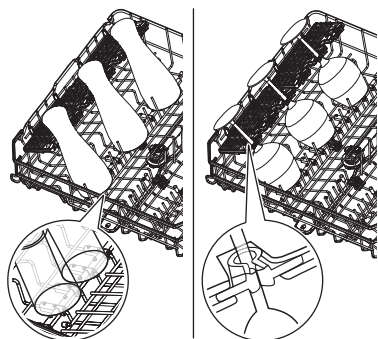

Predal za pribor

Predal uporabite za jedilni pribor in manjše predmete. Predal vključuje zložljiva držala za nože.

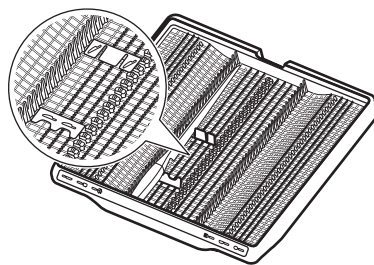

Navodila za odstranjevanje dodatkov

Police za skodelice in gumijaste konice je mogoče začasno odstraniti, da lahko namestite predmete večjih dimenzij.

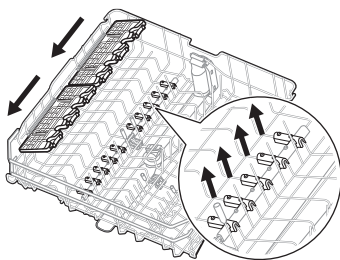

Držala za nože lahko po potrebi začasno odstranite.

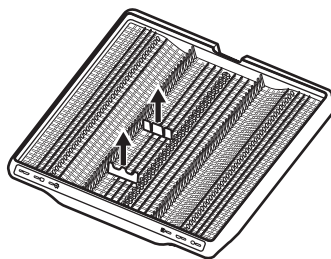

Največja višina posode (mm)

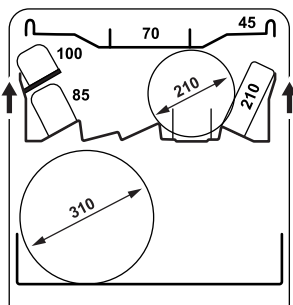
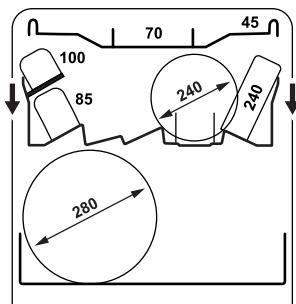

9.3 Primeri polnjenja pomivalnega stroja

Spodnja košara

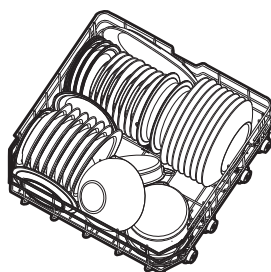
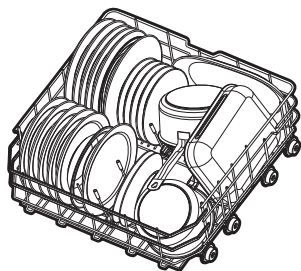

Zgornja košara

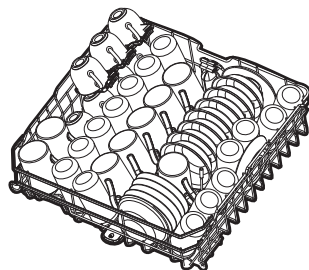
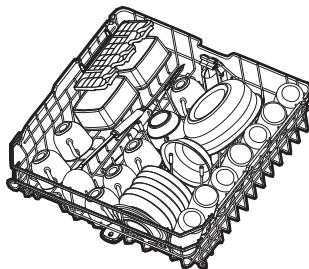

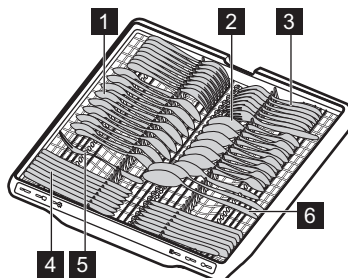

Predal za pribor

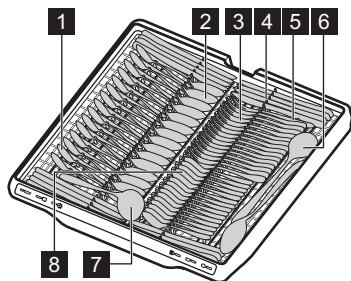



- 1 Čajna žlica (15 kosov)
- 2 Jušna žlica (15 kosov)
- 3 Vilica (15 kosov)
- 4 Nož (15 kosov)
- 5 Servirna vilica (1 kos)
- 6 Servirna žlica (2 kosov)
- 7 Žlica za omako (1 kos)
- 8 Desertna žlica (15 kosov)

10. DNEVNA UPORABA

1. Odprite pipo za vodo.
2. Pritisnite in držite tipko za vklop/izklop, dokler se naprava ne vklopi.
3. Napolnite posodo za sol, 
4. Predal sredstva za izpiranje napolnite, če sveti .
5. Napolnite košaro.
6. Napolnite predal za sredstvo za pomivanje.
7. Izberite nov program. Za začetek zaprite vrata.
8. Ko se program zaključi, zaprite pipo.

10.1 Oddaljeni zagon

Funkcija omogoča zagon programa iz aplikacije.

Kako vklopiti oddaljeni zagon

Prepričajte se, da je indikator  vklopljen, in da je vaš pomivalni stroj dodan v aplikacijo. V nasprotnem primeru si oglejte poglavje "Brezžična povezava".

1. Pritisnite in tri sekunde držite tipko Delay. Sveti indikator .
2. Zaprite vrata naprave.

 Če odprete vrata, medtem ko je vklopljen oddaljeni zagon, se ta funkcija izklopi. Ponovno vklopite oddaljeni zagon, preden zaprete vrata; sicer se pomivanje zažene takoj potem, ko zaprete vrata. Če odprete vrata, se oddaljeni zagon ne izklopi, če je nastavljen zakasnen vklop.

Kako izklopiti oddaljeni zagon

Za tri sekunde pritisnite tipko Delay.

 - indikator ne sveti.

10.2 Kako zagnati program iz izbirne vrstice My Time

1. S prstom podrsajte po izbirni vrstici My Time, da izberete ustrezen program. Sveti ustrezna lučka izbranega programa.
2. Po želji vklopite funkcijo programa.
3. Zaprite vrata naprave za začetek programa.

10.3 Zagon QuickRinse programa

1. Pritisnite in približno tri sekunde držite Quick hitri program.

sveti indikator .

2. Zaprite vrata naprave za začetek programa.

10.4 Zagon programa AUTO

1. Pritisnite AUTO.

Sveti ustrezna lučka tipke. Prikazovalnik prikazuje najdaljše možno trajanje programa.

2. Zaprite vrata naprave za začetek programa.

Med programom se večkrat vklopijo tipala, prvotno trajanje programa pa se lahko skrajša.

10.5 Vklop funkcije programa

Naenkrat lahko vklopite samo eno funkcijo. Funkcijo vklopite pred zagonom programa. Funkcije med izvajanjem programa ni mogoče vklopiti ali izklopiti.

1. Izberite program iz izbirne vrstice My Time.

2. Pritisnite tipko za dodatne funkcije.

Sveti ustrezna lučka tipke.

Če možnost ni na voljo, utripa lučka, poveza-
na z gumbom, in oglasi se zvočni signal.

i Vklp možnosti pogosto poveča porabo
vode in energije, ter trajanje programa.

10.6 Kako zamakniti vklop programa

1. Izberite program.
2. Pritiskajte Delay, dokler se na prikazovalniku ne izpiše zeleni čas zamika vklopa (od ene do 24 ur).

Sveti ustrezna lučka tipke.

3. Zaprite vrata naprave, da se začne odštevanje.

Med odštevanjem ne morete spremeniti pro-
grama ali funkcije. Čas zakasnitve lahko
spreminjate le v aplikaciji.

Po koncu odštevanja se program zažene.

10.7 Preklíc zamika vklopa programa

Pritisnite in zadržite **1** približno 3 sekunde.

Naprava se vrne v način izbire programa.

Ponovno izberite program.

10.8 Preklíc delujočega programa

Pritisnite in zadržite **1** približno 3 sekunde.

Naprava se vrne v način izbire programa.

i Pred začetkom novega programa se
prepričajte, da je pomivalno sredstvo v
predalu za pomivalno sredstvo.

10.9 Odpiranje vrat med delovanjem naprave

Če odprete vrata med izvajanjem programa,
se pomivanje ustavi. Na prikazovalniku se pri-
kaže tudi preostali čas programa. Ko vrata
zaprete, se pomivanje nadaljuje od trenutka
prekinitve.

Če odprete vrata med odštevanjem zakasnje-
nega vklopa, se odštevanje začasno prekine.
Na prikazovalniku se prikaže trenutno stanje
odštevanja. Ko zaprete vrata, se odštevanje
nadaljuje.

i Odpiranje vrat med delovanjem naprave
lahko vpliva na porabo energije in trajanje
programa.

10.10 Konec programa

Po zaključku programa se pomivalni stroj sa-
modejno izklopi.

Vsi gumbi so nedejavni, razen gumba za
vklop/izklop.

10.11 Samodejni izklop

Ta funkcija varčuje z energijo, saj izklopi na-
pravo, ko ta ne deluje. Funkcija se začne sa-
modejno izvajati:

- Ko je program končan:
- Po 10 minutah, če se ni zagnal noben pro-
gram in ni bila pritisnjena nobena tipka.

11. NAMIGI IN NASVETI

11.1 Splošno

Upoštevajte nasvete za najboljše rezultate
pomivanja in sušenja pri vsakodnevni uporabi
in pomoč pri varovanju okolja.

- Če posodo pomivate v pomivalnem stroju,
kot je navedeno v navodilih za uporabo, je
poraba vode in energije običajno manjša
kot pri pomivanju na roke.
- Če morate posodo predhodno izprati, tega
ne počnite ročno. Na ta način se poveča
poraba vode in energije. Po potrebi
izberite program s fazo predpomivanja.

- Večje ostanke hrane odstranite s posode
ter izpraznite skodelice in kozarce, preden
jih zložite v napravo.
- Izberite program glede na vrsto posode in
stopnjo umazanosti.
- Za preprečitev kopičenja vodnega kamna
v napravi:
 - Napolnite posodo za sol, ko je
potrebno.
 - Uporabite priporočeno količino
pomivalnega sredstva in sredstva za
izpiranje.
 - Prepričajte se, da trenutna stopnja
meščalca vode ustreza trdoti vode.

- Upoštevajte navodila v poglavju "Vzdrževanje in čiščenje".

11.2 Uporaba soli, sredstva za izpiranje in pralnega sredstva

- Uporabljajte le sol, sredstvo za izpiranje in pomivalno sredstvo za pomivalni stroj. Drugi izdelki lahko povzročijo poškodbe naprave.
- Na območjih s trdo in zelo trdo vodo priporočamo ločeno uporabo pomivalnega sredstva (prašek, gel, tablete brez dodatnih funkcij), sredstva za izpiranje in soli za najboljše rezultate pomivanja in sušenja.
- Večnamenske tablete se med kratkimi programi morda ne raztopijo v celoti, zaradi česar bodo vidni ostanki detergenta na posodi. Glejte embalažo izdelka. Z daljšimi programi uporabljajte tablete.
- Vedno uporabite pravo količino pomivalnega sredstva. Zaradi nezadostne količine pomivalnega sredstva so lahko rezultati pomivanja slabi, na predmetih pa se pojavijo obloge ali madeži zaradi trde vode. Če uporabljate preveč pomivalnega sredstva skupaj z mehko ali bolj mehko vodo, lahko na posodi ostanejo ostanki pomivalnega sredstva. Glejte navodila z embalaže pomivalnega sredstva.
- Vedno uporabite pravo količino sredstva za izpiranje. Nezadostna količina sredstva za izpiranje poslabša rezultate sušenja. Zaradi uporabe prevelike količine pomivalnega sredstva lahko na posodi nastane modrikast sloj. Za nastavitev ravni sredstva za izpiranje glejte poglavje »Nastavitve«.
- Preverite, ali je stopnja sistema za mehčanje vode prava. Če je raven nastavljena previsoko, voda postane preveč mehka, kar lahko povzroči korozijo stekla. Za nastavitev stopnje mehčalca vode glejte poglavje »Nastavitve«.

11.3 Kaj storiti, če ne želite več uporabljati večnamenskih tablet

Pred začetkom ločene uporabe pomivalnega sredstva, soli in sredstva za izpiranje upoštevajte naslednje korake:

1. Napravo za mehčanje vode nastavite na najvišjo vrednost.
2. Prepričajte se, da sta rezervoar za posebno sol in rezervoar za sredstvo za izpiranje polna.
3. Zaženite Quick program. Ne dodajajte pomivalnega sredstva in ne zlagajte posode v košari.
4. Ko se program zaključi, napravo za mehčanje vode prilagodite stopnji trdote vode iz vašega vodovoda.
5. Nastavite količino dodanega polnjenja sredstva za izpiranje.

11.4 Pred začetkom programa

Pred začetkom izbranega programa preverite naslednje:

- Filtri so čisti in pravilno nameščeni.
- Pokrovček vsebnika za sol je trdno pritrjen.
- Brizgalni ročici nista zamašeni.
- Zadostna količina soli in sredstva za izpiranje.
- Predmeti so ustrezno naloženi v košare.
- Program je primeren za naloženo posodo in stopnjo umazanosti.
- Izbrana je prava količina pomivalnega sredstva.

11.5 Praznjenje košar

1. Pustite, da se posoda ohladi, preden jo vzamete iz pomivalnega stroja. Vroča posoda se hitro poškoduje.
2. Najprej izpraznite spodnjo in potem zgornjo košaro.

 Po koncu programa lahko voda še vedno ostane na notranjih površinah naprave.

12. VZDRŽEVANJE IN ČIŠČENJE

POMEMBNO

Pred vsakim vzdrževanjem (razen pred zagonom programa ) izklopite napravo in iztahnite vtič iz vtičnice.

Umazani filtri in zamašene brizgalne ročice negativno vplivajo na rezultate pomivanja.

Filtri so samočistilni in jih po vsaki uporabi ni treba čistiti. Filtre očistite enkrat na teden. Brizgalne ročice očistite vsaka dva meseca ali pogosteje, če na posodi po končanem programu opazite ostanke hrane. Pogostost čiščenja je odvisna od pogostosti uporabe naprave.

12.1 Kako začeti MachineClean program

Preden zaženete program, očistite filtre in razpršilne ročice, kot je opisano v nadaljevanju tega poglavja.

1. Uporabite sredstvo za odstranjevanje vodnega kamna ali čistilno sredstvo, posebej prilagojeno pomivalnim strojem. Sledite navodilom na embalaži. V košari ne zlagajte posode.
2. Pritisnite in približno tri sekunde držite AUTO.

 indicator is on.

3. Zaprite vrata naprave za začetek programa.

Ko je program končan,  indikator ne sveti.

12.2 Odstranjevanje tujkov

Po vsaki uporabi pomivalnega stroja preglejte filtre in korito. Tujki (npr. koščki stekla, plastika, kosti ali zobotrebci itd.) poslabšajo učinkovitost pomivanja in lahko povzročijo poškodbe odtočne črpalke.

POZOR!

Če tujkov ne morete odstraniti, se obrnite na pooblaščen servisni center.

1. Razstavite sistem filtrov, kot je opisano v tem poglavju.
2. Ročno odstranite morebitne tujke.
3. Ponovno sestavite sistem filtrov, kot je opisano v tem poglavju.

12.3 Čiščenje filtrov

Filtrirni sistem je sestavljen iz treh delov.

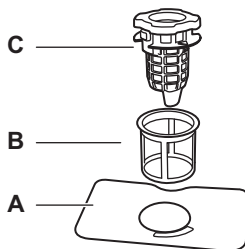

1. Obrnite filter na odtoku (C) v nasprotni smeri urnega kazalca in ga dvignite. Odstranite ploščati filter (A).

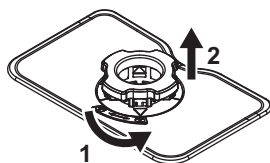

2. Pritisnite obe tipki na odtočnem filteru (C) in ju odstranite iz finega filtra (B).

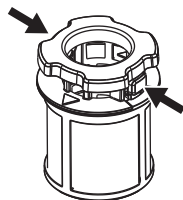

3. Operite filtre.
4. Prepričajte se, da v ali okrog roba korita ni ostankov hrane ali umazanije.
5. Ploščati filter (A) namestite nazaj na svoje mesto.
6. Filter na odtoku (C) potisnite v fini filter (B).
7. Fini filter (B) vstavite v ploščati filter (A). Filter na odtoku (C) obračajte v smeri urnega kazalca, dokler se ne zaskoči.

⚠ POZOR!

Napačen položaj filtrov lahko povzroči slabe rezultate pomivanja in poškodbo naprave.

12.4 Čiščenje notranjih površin

- Notranjost naprave očistite z vlažno mehko krpo.
- Ne uporabljajte grobih izdelkov, grobih gobic, ostrih pripomočkov, močnih kemikalij, čistil ali topil.
- Vrata, vključno z gumijastim tesnilom, očistite enkrat na teden.
- Da bi ohranili najboljšo učinkovitost svoje naprave, vsaj enkrat na dva meseca uporabite čistilno sredstvo, posebej namenjeno pomivalnim strojem. Natančno upoštevajte navodila na embalaži izdelka.
- Za najboljše rezultate pomivanja zaženite program .

12.5 Čiščenje spodnje brizgalne ročice

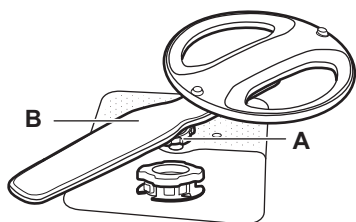

1. Obrnite zatezno matico (A) v nasprotni smeri urnega kazalca in povlecite brizgalno ročico (B) navzgor.
2. Brizgalno ročico operite pod tekočo vodo. S tankim koničastim predmetom, npr. zobobrcem, odstranite delce umazanije iz luknjic. Pustite vodo teči skozi luknje, da izperete morebitne ostanke.
3. Pritisnite brizgalno ročico navzdol in obrnite zatezno matico v smeri urnega kazalca.

12.6 Čiščenje zgornje brizgalne ročice

1. Izvlecite zgornjo košaro.
2. Če želite ločiti brizgalno ročico od košare, obrnite zaporno matico (A) v smeri urnega kazalca.

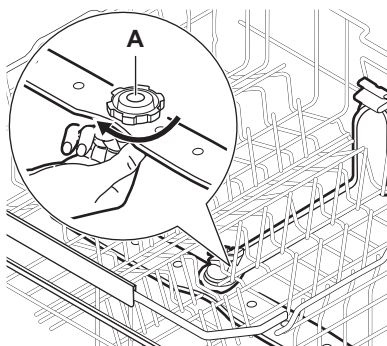

3. Brizgalno ročico operite pod tekočo vodo. S tankim koničastim predmetom, npr. zobobrcem, odstranite delce umazanije iz luknjic. Pustite vodo teči skozi luknje, da izperete morebitne ostanke.
4. Za ponovno namestitev brizgalne ročice obračajte zaporno matico v nasprotni smeri urnega kazalca, dokler ne zaslišite klika. Prepričajte se, da je pritrdilna matica pravilno poravnana z dovodno cevjo.

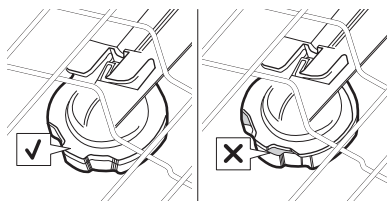

12.7 Čiščenje brizgalne ročice na stropu

Brizgalna ročica je nameščena na strop naprave. Brizgalna ročica (C) je nameščena v dovodni cevi (A) s pritrdilnim elementom (B).

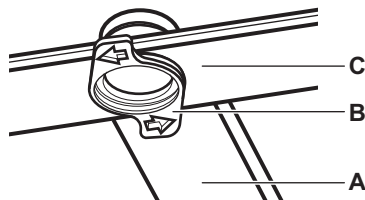

1. Sprostite zaustavitvene elemente ob strani vodil predala za jedilni pribor in izvlecite predal.

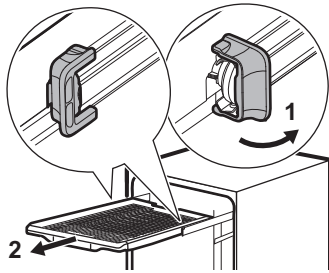

2. Premaknite zgornjo košaro na najnižjo višino za lažji doseg brizgalne ročice.
3. Pritrdilni element (B) obrnite v nasprotni smeri urnega kazalca in povlecite brizgalno ročico (C) navzdol.
4. Brizgalno ročico operite pod tekočo vodo. S tankim koničastim predmetom, npr. zobotrebcem, odstranite delce umazanije iz luknjic. Pustite vodo teči skozi luknje, da izperete morebitne ostanke.
5. Pritrdilni element (B) vstavite v brizgalno ročico (C) in to pritrdite v dovodno cev (A), tako da pritrdilni element obrnete v smeri urnega kazalca. Prepričajte se, da se pritrdilni element zaskoči.
6. Namestite predal za jedilni pribor na vodila in blokirajte zaustavitvene elemente.

12.8 Čiščenje filtra dovodne cevi

1. Zaprite vodo za pipo.
2. Odvijte matico (A) v smeri urnega kazalca. Odklopite cev.

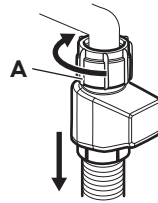

3. Očistite filter dovodne cevi.

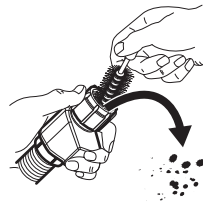

12.9 Čiščenje zunanjih površin

- Napravo očistite z vlažno mehko krpo.
- Uporabljajte samo nevtralna čistilna sredstva.
- Za čiščenje ne uporabljajte abrazivnih čistil, grobih gobic ali topil.

13. ODPRAVLJANJE TEŽAV

Večino težav, ki se lahko pojavijo, je mogoče rešiti brez pomoči pooblaščenega servisnega centra. Za informacije o morebitnih težavah si oglejte razpredelnico.

Pri nekaterih težavah se lahko na prikazovalniku izpiše koda napake.

Potem ko preverite napravo, jo izklopite in znova vklopite. Če se težava nadaljuje, se obrnite na pooblaščen servisni center.

☒ POMEMBNO

Zaprite pipo za vodo, izključite napravo in je ne uporabljajte, dokler težave ne odpravite.

Naprave ni mogoče vklopiti.

- Poskrbite, da je vtič vključen v omrežno vtičnico.
- Poskrbite, da nobena varovalka v omarici z varovalkami ni poškodovana.

Program se ne zažene.

- Poskrbite, da so vrata naprave zaprta.
- Če je nastavljen zakasnen vklop, nastavitev prekličite ali počakajte, da se odštevanje konča.
- Naprava ponovno napolni sistem za mehanizacijo vode. Postopek traja približno 5 minut.

Kode napak ☐ ali ☐. Naprava se ne napolni z vodo.

- Preverite, ali je pipa odprta.
- Prepričajte se, da je tlak dovoda vode med 0.05 (0.5) / 1 (10) MPa (bar). Za te podatke se obrnite na lokalno komunalno podjetje.
- Prepričajte se, da pipa ni zamašena.
- Prepričajte se, da filter cevi za dovod vode ni zamašen. Filter po potrebi očistite. Oglejte si poglavje „Vzdrževanje in čiščenje“.

- Prepričajte se, da cev za dovod vode ni prepognjena ali ukrivljena.

Koda napake 120. Naprava ne izčrpa vode.

- Prepričajte se, da sifon umivalnika ni zamašen.
- Prepričajte se, da notranji filtrirni sistem ni zamašen.
- Prepričajte se, da cev za odvod vode ni prepognjena ali ukrivljena.

Koda napake 123. Okvara odtočne črpalke.

- Pokrov odtočne črpalke je zrahljan ali manjka. Preglejte pokrov. Za mesto pokrova si oglejte navodila za čiščenje odtočne črpalke, ki so navedena v nadaljevanju tega poglavja.

Koda napake 124. Okvara odtočne črpalke.

- Odtočno črpalčko blokira tujek. Glejte razdelek „Kako izvesti čiščenje odtočne črpalke“ v nadaljevanju tega poglavja.

Koda napake 128. Okvara odtočne črpalke.

- Zaprite pipo za vodo in se obrnite na pooblaščen servisni center.

Koda napake 130. Naprava proti poplavam je aktivirana. Ugotovljen je bil iztok vode v dnu posode.

- Zaprite vodo za pipo.
- Naprava mora biti nameščena pravilno.
- Če se težava nadaljuje, se obrnite na pooblaščen servisni center.

Kode napak 151-159. Okvara črpalke za pranje.

- Napravo izklopite in spet vklopite.

Koda napake 161 ali 169. Temperatura vode v napravi je previsoka ali pa je prišlo do nepravilnega delovanja tipala za temperaturo.

- Poskrbite, da temperatura dovodne vode ne preseže 60°C.
- Napravo izklopite in spet vklopite.

Kode napak 197, 198 ali 100-105. Tehnična napaka v delovanju naprave.

- Napravo izklopite in spet vklopite.

Koda napake 1F 1. Raven vode v napravi je previsoka.

- Napravo izklopite in spet vklopite.
- Prepričajte se, da so filtri čisti.
- Cev za odvod vode mora biti nameščena na pravi višini nad tlemi. Oglejte si navodila za namestitvev.

Naprava se med delovanjem večkrat izklopi in vklopi.

- To je normalno. Zagotavlja optimalne rezultate pomivanja in prihranek energije.

Program traja predolgo.

- Če je nastavljen zakasnen vklop, nastavitve prekličite ali počakajte, da se odštevanje konča.
- Z vklopom funkcij se podaljša trajanje programa.

Prikazana dolžina programa se razlikuje od dolžine v preglednici vrednosti porabe.

- Trajanje programa je odvisno od tlaka in temperature vode, nihanja v električnem napajanju, izbranih funkcij, količine posode in stopnje umazanije.

Preostali čas na prikazovalniku se zviša in skoči skoraj na konec trajanja programa.

- To ni okvara. Naprava deluje pravilno.

Pri vratih naprave prihaja do manjšega iztekanja.

- Naprava ni poravnana. Odvijte ali privijte nastavljive noge (če obstajajo).

Vrata naprave se težko zaprejo.

- Naprava ni poravnana. Odvijte ali privijte nastavljive noge (če obstajajo).
- Deli namiznega pribora gledajo iz košar.

Vrata naprave se odprejo med programom pomivanja.

- Funkcija AirDry je vklopljena, da izboljša rezultate sušenja, obenem pa varčuje z energijo. Za izklop funkcije si oglejte poglavje "Nastavitve".

Iz naprave prihaja ropotajoč ali razbijajoč zvok.

- Namizni pribor ni pravilno zložen v košarah. Oglejte si poglavje „Polnjenje pomivalnega stroja“.
- Poskrbite, da se bosta brizgalni ročici lahko neovirano vrteli.

Naprava sproži odklopnik.

- Tok ni dovolj močan, da bi hkrati oskrboval vse naprave v uporabi. Preverite tok v vtičnici in zmogljivost merilne naprave ali pa izklopite eno od naprav v uporabi.
- Notranja elektronska okvara naprave. Obrnite se na pooblaščen servisni center.

Naprava je vklopljena, vendar ne deluje. Na prikazovalniku se prikaže PF.

- Napajanje ni v delovnem območju. Cikel pomivalnega stroja je začasno prekinjen in se samodejno nadaljuje, ko je električno napajanje ponovno vzpostavljeno.

Naprava se med delovanjem izklopi.

- Popoln izpad električnega napajanja. Cikel pomivalnega stroja je začasno prekinjen in se samodejno nadaljuje, ko je električno napajanje ponovno vzpostavljeno.

Na prikazovalniku se prikaže upd.

Vključena je samo tipka za vklop/izklop.

- Naprava samodejno prenese in namesti posodobitev strojne opreme, ko je na voljo. Prikazovalnik prikazuje upd celoten čas trajanja postopka posodabljanja. Počakajte, da se postopek zaključi. Če postopek posodabljanja prekinete z izklopom naprave, se nadaljuje ob vklopu naprave. Posodobitev strojne opreme ne spremeni vrednosti izjave o zmogljivosti naprave.

13.1 Kako izvesti čiščenje odtočne črpalke

POZOR!

Pri čiščenju bodite previdni, ker lahko odtočna črpalka vsebuje ostre delce, kot je steklo.

1. Izklopite napravo in iztaknite vtič iz omrežne vtičnice.
2. Odstranite filtrirni sistem.
3. Z gobo odstranite vso preostalo vodo.
4. Plastični pokrov potegnite s prstom.

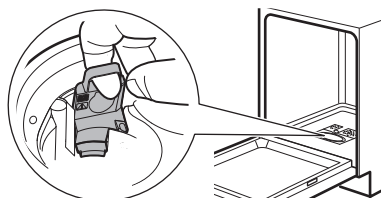

5. Previdno odstranite vse tuje predmete.

6. Plastični pokrov vstavite nazaj na svoje mesto. Prepričajte se, da ni zrahljan.

7. Namestite filtrirni sistem in priključite napravo.

13.2 Rezultati pranja in sušenja posode niso zadovoljivi.

Slabi rezultati pomivanja.

- Oglejte si poglavje „Namigi in nasveti“.
- Uporabite bolj intenziven program pranja.
- Očistite brizgalne šobe in filter. Oglejte si poglavje „Vzdrževanje in čiščenje“.
- Vzrok je lahko v kakovosti pralnega sredstva. Poskusite z drugim pomivalnim sredstvom.

Slabi rezultati sušenja.

- Oglejte si poglavje „Namigi in nasveti“.
- Namizni pribor ste predolgo pustili v zaprti napravi. Vklopite funkcijo AirDry, da nastavite samodejno odpiranje vrat in izboljšate učinkovitost sušenja. Oglejte si poglavje „Nastavitve“.
- Pomivalni stroj izpraznite samo ob zaključku programa in na prikazovalniku se prikaže 0:00.
- Ni sredstva za izpiranje ali pa je odmerek le-tega premajhen. Napolnite predal sredstva za izpiranje ali nastavite stopnjo doziranja sredstva za izpiranje na višjo. Če želite prilagoditi raven, glejte poglavje »Nastavitve«.
- Vzrok je lahko kakovost sredstva za izpiranje. Poskusite uporabiti drugo sredstvo za izpiranje.
- Vedno uporabite sredstvo za spiranje, tudi v primeru uporabe večnamenskih tablet.
- V aplikaciji vključite možnost boljšega sušenja.
- Plastične predmete boste morali morda obrisati s krpo.
- Program Quick nima faze sušenja. Izberite drug program.
- Kapljice vode iz zgornje košare so padle v spodnjo košaro. Najprej odstranite spodnjo in nato zgornjo košaro.

Bele lise na kozarcih in posodi.

- Pomivalnega sredstva je preveč. Zmanjšajte količino.

Modrikaste plasti na kozarcih in posodi.

- Preveč sproščenega sredstva za izpiranje. Stopnjo doziranja sredstva za izpiranje nastavite na nižjo.

Na kozarcih in posodi so madeži in posušene vodne kapljice.

- Sprostila se ni zadostna količina sredstva za izpiranje. Stopnjo doziranja sredstva za izpiranje nastavite na višjo. Oglejte si poglavje „Nastavitve“.
- Vzrok je lahko kakovost sredstva za izpiranje. Poskusite z drugim sredstvom za izpiranje.
- Oglejte si poglavje „Polnjenje pomivalnega stroja“.

Notranjost naprave je mokra.

- To ni okvara naprave. Na stenah naprave kondenzira vlažen zrak.

Nenavadno penjenje med pomivanjem.

- Uporabljajte pomivalno sredstvo, posebej prilagojeno pomivalnim strojem.
- Uporabljajte pomivalno sredstvo drugega proizvajalca.
- Posode predhodno ne izpirajte pod vodo iz pipe.

Na priboru so sledi rje.

- V vodi za pomivanje je preveč soli. Po polnjenju posode za sol vedno odstranite razlito sol.
- Rjaveči jedilni pribor in pribor iz nerjavnega jekla ste zložili skupaj. Teh predmetov ne zlagajte tesno skupaj.

Ob koncu programa so v predalu za pomivalno sredstvo prisotni ostanki pomivalnega sredstva.

- Voda ne more izprati pomivalnega sredstva iz predala. Prepričajte se, da brizgalne ročice niso blokirane ali zamašene.
- Poskrbite, da predmeti v košarah ne bodo preprečili pokrovu predala za pomivalno sredstvo, da bi se odprl.

Neprijetne vonjave v napravi.

- Oglejte si poglavje „Vzdrževanje in čiščenje“.
- Redno uporabljajte program s temperaturo pomivanja 65°C.

Sledi vodnega kamna na namiznem priboru, v kadi in na notranji strani vrat.

- Voda iz pipe je trda. Uporabite sol in nastavite regeneracijo sistema za mehčanje vode, tudi če uporabljate kombinirane tablete. Oglejte si poglavje Sistem za mehčanje vode v poglavju "Nastavitve".

- Raven soli je nizka. Če sveti indikator za sol, napolnite posodo za sol.
- Pokrovček vsebnika za sol je zrahljan. Preverite pokrovček.
- Zaženite program  s sredstvom za odstranjanje vodnega kamna ali čistilnim sredstvom, namenjenim pomivalnim strojem.
- Če so sledi vodnega kamna še naprej prisotne, očistite napravo z ustreznimi čistilnimi sredstvi.
- Poskusite z drugim pomivalnim sredstvom.
- Obrnite se na proizvajalca pomivalnega sredstva.

Moten, obledel ali okrušen namizni pribor.

- Poskrbite, da boste v pomivalnem stroju pomivalni samo predmete, primerne za pomivanje v pomivalnem stroju.
- Košare polnite in praznite previdno. Oglejte si poglavje „Polnjenje pomivalnega stroja“.
- občutljive predmete zložite v zgornjo košaro.
- Vključite funkcijo GlassCare, da zagotovite posebno nego za kozarce in občutljivo posodo.

Za druge možne vzroke si oglejte poglavje "Pred prvo uporabo", "Polnjenje pomivalnega stroja", "Dnevna uporaba" ali "Namigi in naveti".

13.3 Težave z brezžično povezavo

Vklp brezžične povezave ni bil uspešen.

- Napačen ID brezžičnega omrežja ali geslo. Prekličite nastavev in jo ponovno zaženite, da vnesete pravilne poverilnice. Oglejte si poglavje „Brezžična povezava“.
- Težava je v signalu brezžičnega omrežja. Preverite brezžično omrežje in usmerjevalnik. Ponovno zaženite usmerjevalnik.
- Signal brezžičnega omrežja je šibek. Da bi to preverili, v istem prostoru povežite mobilno napravo in pomivalni stroj z istim omrežjem. Če povezava ni uspešna, premaknite usmerjevalnik bližje pomivalnemu stroju.
- Brezžični signal moti mikrovalovna pečica, ki je postavljena zraven pomivalnega stroja. Izklopite mikrovalovno pečico.
- Če se težave z brezžičnim omrežjem nadaljujejo, se obrnite na ponudnika brezžičnih storitev.

Aplikacija se ne more povezati s pomivalnim strojem.

- Težava je v signalu brezžičnega omrežja. Preverite brezžično omrežje in usmerjevalnik. Ponovno zaženite usmerjevalnik.
- Preverite, ali je vaša mobilna naprava povezana z omrežjem.
- Nameščen je bil nov usmerjevalnik ali pa je bila spremenjena njegova konfiguracija. Ponovno konfigurirajte pomivalni stroj in mobilno napravo. Oglejte si poglavje „Brezžična povezava“.
- Če se težave z brezžičnim omrežjem nadaljujejo, se obrnite na ponudnika brezžičnih storitev.

Aplikacija se ne more povezati s pomivalnim strojem prek nobenega

drugega omrežja, razen prek vašega domačega brezžičnega omrežja. Indikator Wi-Fi utripa.

- Povezava z oblakom je prekinjena. Počakajte, da se povezava obnovi.

Aplikacija se pogosto ne more povezati s pomivalnim strojem.

- Brezžični signal moti mikrovalovna pečica, ki je postavljena zraven pomivalnega stroja. Izklopite mikrovalovno pečico. Ne uporabljajte mikrovalovne pečice in oddaljenega zagona hkrati.
- Signal brezžičnega omrežja je šibek. Premaknite usmerjevalnik čim bližje pomivalnemu stroju ali pa kupite ojačevalnik brezžičnega signala.

14. TEHNIČNI PODATKI

Mere	Širina/višina/globina (mm)	596 / 865 - 945 / 560
Električne povezave ¹⁾	Napetost (V)	200 - 240
	Frekvenca (Hz)	50 - 60
Tlak v vodovodnem omrežju	Min./maks. MPa (bar)	0.05 (0.5) / 1 (10)
Dovod vode	Mrzla ali vroča voda (°C) ²⁾	min. 5 – maks. 60
Zmogljivost	Št. pogrinjkov	15

¹⁾ Za druge vrednosti glejte ploščico za tehnične navedbe

²⁾ Če se vroča voda ogreva s pomočjo nadomestnih virov energije (npr. sončnih plošč), uporabite priključitev na vročo vodo, da zmanjšate porabo energije.

14.1 Povezava do podatkovne baze EU EPREL

Koda QR na energijski nalepki z naprave zagotavlja spletno povezavo do registracije te naprave v podatkovni bazi EU EPREL. Energijsko nalepko hranite za referenco skupaj z navodili za uporabo in vsemi drugimi dokumenti, ki so priloženi tej napravi.

Informacije o delovanju izdelka lahko najdete tudi v podatkovni bazi EU EPREL s pomočjo povezave <https://eprel.ec.europa.eu> ter imena modela in številke izdelka, ki ju lahko najdete na ploščici za tehnične navedbe naprave. Oglejte si poglavje »Opis izdelka«.

15. SKRB ZA OKOLJE

Reciklirajte materiale, označene s simbolom . Embalažo odložite v ustrezne zabojnike za reciklažo. Pomagajte varovati okolje in zdravje ljudi z recikliranjem odpadkov električnih in elektronskih naprav. Naprave, ozna-

čene s simbolom, ne odlagajte  skupaj z gospodinjstvi odpadki. Izdelek vrnite krajev-nemu obratu za recikliranje ali se obrnite na občinsko službo.

